



.ädlinger

LIEFERPROGRAMM
Baumaschinenausrüstung

rädlinger



INHALT

- 4 **Unternehmensporträt**
- 6 **Baumaschinenausrüstung**
- 8 **Schnellwechsler/Drehmotoren/Zubehör**
 - 10 Rädlinger Schnellwechsler MS
 - 12 Rädlinger Schnellwechsler HS
 - 14 Rädlinger Tilt 90
 - 16 Rädlinger Drehmotor
 - 18 Drehmotor mit Schnellwechselsystem
 - 19 Anbausatz für hydraulische Schnellwechsler
 - 20 Verschlauchungspakete
 - 21 Hammeranbauplatten/Adapterrahmen/Adapterplatten
- 22 **Bagger Gewichtsklassen**
- 24 **Tiefelöffel**
 - 28 Tiefelöffel Standard (bis 6,0 t)
 - 30 Tiefelöffel Standard (6,0 bis 12 t)
 - 32 Tiefelöffel Standard (11 bis 40 t)
 - 34 Tiefelöffel Standard ohne Zähne (Bis 6,0 t)
 - 36 Tiefelöffel Standard ohne Zähne (6,0 bis 12 t)
 - 38 Tiefelöffel Standard ohne Zähne (11 bis 40 t)
 - 40 Tiefelöffel X-TREME (11 bis 40 t)
 - 42 Kabelbaulöffel
 - 44 Kanalbaulöffel
 - 46 Ausbruchlöffel GaLaBau
 - 48 Tiefelöffel mit Zylinder (11 bis 40 t)
 - 50 Tiefelöffel mit Drehmotor
 - 52 Gitterlöffel
- 54 **Tiefelöffel Gewinnung**
 - 58 Tiefelöffel individuell/schwer
 - 60 Felslöffel
 - 62 Steinverlegelöffel
 - 63 Reißlöffel
- 64 **Tiefelöffel Abbruch**
 - 68 Universallöffel für Abbruch und Recycling
 - 69 Fundamentlöffel
 - 70 Ausbruchlöffel
- 72 **Grabenräumlöffel**
 - 76 Grabenräumlöffel Typ „starr“ (bis 12 t)
 - 78 Grabenräumlöffel Typ „starr“ (11 bis 29 t)
 - 80 Grabenräumlöffel mit Zylinder (bis 6,0 t)
 - 82 Grabenräumlöffel mit Zylinder (6,0 bis 12 t)
 - 84 Grabenräumlöffel mit Zylinder (11 bis 40 t)
 - 86 Grabenräumlöffel mit Drehmotor (11 bis 40 t)
- 88 **Spezialanbaugeräte**
 - 90 Grabentrapezlöffel
 - 92 Roderechen
 - 94 Planierlöffel
 - 96 Baggerspaten
 - 98 Reißzahn
 - 100 Palettengabel Bagger
- 102 **Radlader Gewichtsklassen**
- 104 **Radlader-Schaufeln**
 - 108 Hofschaufel
 - 110 Basic Ladeschaufel
 - 112 Premium Ladeschaufel
 - 114 Felsschaufel
 - 116 Leichtgutschaufel
 - 118 Palettengabel Radlader
- 120 **Sonderanbaugeräte**
- 121 **Sonderbauteile für Baumaschinen**
- 122 **Stahlbau**
- 123 **Lohnfertigung**
- 124 **After Sales**
 - 124 Verschleiss- und Ersatzteile
 - 125 Service/Gewährleistung
 - 126 Regeneration und Aufbereitung
 - 128 Verschleisssteile von Combi Wear Parts
- 130 **Rädlinger im Coreum**



UNTERNEHMENS PORTRÄT

ÜBER RÄDLINGER

Die Rädlinger Maschinen- und Stahlbau GmbH mit Sitz in Cham in der Oberpfalz ist ein familiengeführtes, mittelständisches Unternehmen. Die Geschäftsfelder Baumaschinenausrüstung und Stahlbau profitieren gegenseitig vom großen Know-how und der Erfahrung der Mitarbeiter sowie dem modern ausgestatteten Maschinenpark in den Werken in Cham und Schwandorf.



Rädlinger zählt zu den führenden Baumaschinenausrüstern im deutschsprachigen Raum. Kunden profitieren europaweit von den patentierten Rädlinger Anbaugeräten. Baggerlöffel, Ladeschaufeln, Schnellwechselsysteme, Drehmotoren sowie weitere innovative Produkte werden unter höchsten Qualitätsansprüchen entwickelt und gefertigt.

Darüber hinaus gilt Rädlinger als Spezialist für Stahlbaukonstruktionen aller Art. Projekte können je nach Bedarf von der Projektierung und Planung über die Konstruktion und Fertigung bis hin zur Montage schlüsselfertig abgewickelt werden. Das Leistungsspektrum umfasst Stahlhochbau, Brückenbau, Sonderbauten und Lohnfertigung.

Die Firmengruppe

Die Werner Rädlinger Gruppe ist mit rund 550 Mitarbeitenden am Hauptsitz in Cham und weiteren sieben nationalen und internationalen Standorten aktiv und besteht aus vier Unternehmen: Der Rädlinger Maschinen- und Stahlbau GmbH, der Rädlinger primus line GmbH, der Rädlinger energy GmbH und dem Berufs-Bildungs-Zentrum (BBZ) Schwandorf.

Die Gruppe vereint unterschiedlichste Kompetenzen unter einem Dach: Tonenschwere Baumaschinenausrüstung, Stahlkonstruktionen und Lohnfertigung zählen genauso dazu wie Lösungen zur grabenlosen Rohrsanierung, Elektrotechnik und Photovoltaik sowie überbetriebliche Aus- und Weiterbildung.

rädlinger

27000 m²

Produktions-
und Lagerfläche

550

Mitarbeiter

1988

gegründet

Unsere Stärken sind Ihre Vorteile:

- » Praxisorientierte Auftragserfassung
- » Kundennahes Engineering
- » Modernste Produktion
- » Großer Lagerbestand
- » Effiziente Logistik
- » Überzeugende Produktqualität



BAUMASCHINENAUSRÜSTUNG

Erst durch ein hochwertiges Anbaugerät, das sich optimal mit dem Trägergerät ergänzt, kann eine Baumaschine ihr volles Potenzial entfalten.

Leistung und Effizienz hängen nicht nur von den Features und der Power des Baggers oder Radladers ab, sondern ganz entscheidend von der Qualität der Ausrüstung.

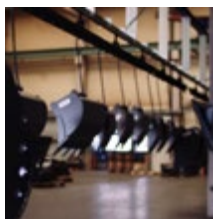

Innovation & Leistungsstärke

Erfolgreiche Produkte noch besser machen – eine Devise, die stetige Neuentwicklungen und Optimierungsideen fördert.

Unsere eigene Planungs- und Entwicklungsabteilung arbeitet deshalb stets am Puls der Zeit, was Technik, Materialien und softwarebasierte Konstruktion betrifft: Immer mit dem Ziel, die Wirtschaftlichkeit und Lebensdauer der Anbaugeräte auf ein Maximum zu steigern.

Produktvielfalt & Service

Unser Angebotsspektrum umfasst Allround- und Spezialwerkzeuge für verschiedenste Einsatzbereiche. Für kurze Lieferzeiten sorgt eine effiziente Serienfertigung und der große Lagerbestand für Anbaugeräte bis 40 Tonnen. In enger Abstimmung mit dem Kunden setzen wir auch Sonderkonstruktionen und individuelle Kundenwünsche in Einzel- oder Serienfertigung um. Außerdem steht Ihnen Rädlinger als Lieferant für Verschleiß- und Ersatzteile sowie als Partner für Reparaturen oder Regenerationen zur Seite.

Warum Rädlinger Anbaugeräte?

35				
Über 35 Jahre Erfahrung	Aus der Praxis für die Praxis	Produkte vom Marktführer	Anbaugeräte für jedes Einsatzfeld	Serviceteam & persönlicher Kundenkontakt
<p>Gegründet 1988 ist die Rädlinger Maschinen- und Stahlbau GmbH ein erfahrener Hersteller hochwertiger Anbaugeräte.</p> <p>Wichtige Erkenntnisse sammelte Firmengründer Josef Rädlinger Sen. aber schon seit 1963, als er den Grundstein für sein Bauunternehmen legte.</p>	<p>Auf was kommt es bei Baggerlöffeln und Ladeschaufeln wirklich an?</p> <p>Bis heute sind Einsatztests und das Feedback aus der Praxis die Grundlage für neue Produktideen sowie die Entwicklung und Optimierungen unserer Produkte.</p>	<p>Mit jährlich rund 30.000 verkauften Anbaugeräten und einem großen Lagerbestand gehören wir zu den Marktführern in Deutschland.</p> <p>Als solcher entwickeln wir immer wieder innovative Produkte – für mehr Effizienz und Sicherheit!</p>	<p>Unser Produktspektrum ist so breit wie das Einsatzspektrum unserer Kunden.</p> <p>GaLaBau, Tiefbau, Gewinnung, Abbruch oder Recycling – wir haben das richtige Werkzeug für Sie!</p>	<p>Unser junges, dynamisches Vertriebsteam im Innen- und Außendienst steht Ihnen genauso als Ansprechpartner zur Verfügung wie unser zuverlässiges Serviceteam!</p> <p>Auf persönlichen Kundenkontakt legen wir großen Wert!</p>

Kompetenz & Qualität

Ein hochwertiges Produkt entsteht, wenn der komplette Prozess von Beginn an auf dieses Vorhaben abgestimmt ist. Das gilt für die Produktentwicklung, den Einkauf und die Prüfung der Materialien, die Fertigung und Montage der Bauteile sowie die Qualitätskontrolle.

Der hohe Sachverstand, das Know-how und die Erfahrung der Mitarbeiter bei Rädlinger sind hierbei ebenso entscheidend wie die ausschließliche Verwendung hochwertiger Werkstoffe und hochfester Stähle.

Als Unternehmen sind wir nach den hohen Standards der DIN EN ISO 9001:2015 für Qualitätsmanagement zertifiziert, ebenso sind unser Umweltmanagementsystem (DIN EN ISO 14001:2015), unser Managementsystem für Sicherheit und Gesundheit am Arbeitsplatz (DIN EN ISO 45001:2018) und unser Energiemanagementsystem (DIN EN ISO 50001:2018) zertifiziert. Weiter sind wir ein zertifizierter Schweißfachbetrieb für tragende Stahlbauteile bis zur Ausführungskategorie EXC 3 nach DIN EN 1090-2.

Unser Wettbewerbsvorteil ist der unverzichtbare und enge Erfahrungsaustausch mit der Praxis.

Ein hohes Bewusstsein für die Anforderungen verschiedenster Einsatzbereiche und viel Gespür für unterschiedliche Materialien leiten den kompletten Prozess der Produktentwicklung von der Entwicklung über die Optimierung bis hin zur Fertigung.

Werner Rädlinger,
Geschäftsführer

The logo for Rädlinger, featuring a stylized orange square icon to the left of the brand name in a bold, sans-serif font.

rädlinger

**SCHNELL-
WECHSLER**

**DREH-
MOTOREN**

ZUBEHÖR

Hochwertige Anbaugeräte sind das Eine, ...

aber erst in perfekter Kombination mit Schnellwechsler, Drehmotor und Zubehör können sie ihre maximale Leistung bringen.

Was zwischen Trägergerät und Anbaugerät steckt ist deshalb elementar.

Hier setzen wir auf hochwertige Verarbeitung und praxisorientierte Lösungen, um einen sicheren, effektiven und reibungslosen Einsatz zu gewährleisten.



Schnellwechselsysteme:
passend für alle Baggerfabrikate

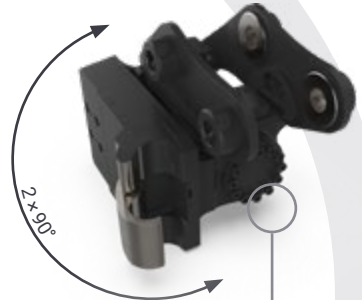

Rädlinger Tilt 90:
kombiniert mit Schnellwechsler



Drehmotor:
kombiniert mit Löffel
oder Schnellwechsler

Adapter:
Hammeranbauplatten
Adapterrahmen
Adapterplatten





RÄDLINGER SCHNELLWECHSLER MS

Anwendung

Durch den mechanischen Rädlinger Schnellwechsler wird die Flexibilität des Baggers deutlich erhöht, da Anbaugeräte einfach und sicher gewechselt werden können. Das Aufnehmen und Verriegeln des Anbaugeräts erfolgt durch zwei Aufnahmeklauen und Riegelbolzen, welche in einen Adapterrahmen am Anbaugerät greifen. Diese Verriegelung wird sehr einfach mit Hilfe eines Steckschlüssels manuell betätigt.

Merkmale

Einfaches und sicheres Wechseln von Anbaugeräten

Kombination mit Rädlinger Drehmotor oder Rädlinger Tilt 90

Mechanisch bearbeitete Anlageflächen

Kompakter Aufbau

Universell einsetzbar für alle Baggerfabrikate

Wartungsarm und verschleißfest

Kompatibel mit System Lehnhoff

Lasthaken



Rädlinger Schnellwechsler MS

Typ	Einsatzgewicht in t	Gewicht in kg*
MS 01	0,7 - 2,0	20
MS 03	2,0 - 6,0	30
MS 08	5,0 - 12	95
MS 10	10 - 19	200
MS 21	18 - 28	300
MS 25	26 - 40	350
*ca. Gewicht, abhängig von der jeweiligen Baggeraufhängung		



RÄDLINGER SCHNELLWECHSLER HS

Anwendung

Durch den hydraulischen Rädlinger Schnellwechsler wird die Flexibilität des Baggers deutlich erhöht, da Anbaugeräte schnell und sicher gewechselt werden können. Das Aufnehmen und Verriegeln des Anbaugeräts erfolgt durch zwei Aufnahmeklauen und Riegelbolzen, welche in einen Adapterrahmen am Anbaugerät greifen. Das Ver- und Entriegeln kann bequem von der Kabine aus gesteuert werden.

Merkmale

Schnelles und sicheres Wechseln von Anbaugeräten

Kombination mit Rädlinger Drehmotor oder Rädlinger Tilt 90

Mechanisch bearbeitete Anlageflächen

Kompakter Aufbau

Universell einsetzbar für alle Baggerfabrikate

Wartungsarm und verschleißfest

Kompatibel mit System Lehnhoff

Sichtanzeige zur Überprüfung des verriegelten Zustands



Der Rädlinger Schnellwechsler HS entspricht durch einen starren Auffanghaken den aktuellen Sicherheitsvorschriften und ist durch die DGUV Test Fachbereich Bauwesen zertifiziert.

Lasthaken

Zubehör

- › Hydraulikpakete zur Schlauchführung
- › Hydraulikanbausatz für EW und DW Schnellwechslerzylinder
siehe ZUBEHÖR Seite 19



Rädlinger Schnellwechsler HS

Typ	Einsatzgewicht in t	Gewicht in kg*
HS 01	0,7 - 2,0	22
HS 03EW	1,5 - 4,8	33
HS 03DW	4,8 - 6,0	34
HS 08	5,0 - 12	100
HS 10	10 - 19	210
HS 21	18 - 28	320
HS 25	26 - 40	375
*ca. Gewicht, abhängig von der jeweiligen Baggeraufhängung		



RÄDLINGER TILT 90

Anwendung

Mit der Schwenkfunktion des Rädlinger Tilt 90 um $2 \times 90^\circ$ werden Arbeiten auf engstem Raum möglich. Gleichzeitig erweitert der Rädlinger Tilt 90 die Einsatzmöglichkeiten und die Leistungsfähigkeit von Baggern sowie die Effizienz der Anbaugeräte.

Merkmale

Schwenkwinkel $2 \times 90^\circ$

Überlastschutz durch Doppel-Druckbegrenzungsventil

Schutz vor baggerseitigem Druckverlust durch doppelt entsperbares Rückschlagventil

Wartungsfrei und verschleißfest

Geringe Aufbauhöhe

Baugrößenoptimiert abgestimmt auf entsprechendes Trägergerät

Aufbau auf verschiedene Schnellwechselsysteme möglich

Schlauchlose Ansteuerung des Schnellwechslers durch integrierte Ölkanäle

Geschützte Hydraulikanschlussstellen

Knickschutz und optimierte Schlauchführung durch Collecting Unit

Optionale Hydraulikpakete zur Schlauchführung für unterschiedlichste Trägergeräte

Optional: Hydraulikanbausatz für EW/DW

Lasthaken



ZUM PRODUKTVIDEO



Maße* (b × h × l) in mm	Gewicht Solomotor in kg	Drehmoment in Nm (bei 210 bar)	Haltemo- ment in Nm ca.	Ölbedarf in ccm/1°	Max. Betriebs- druck in bar	Aufbauempfehlung (mit Rädlinger Schnellwechsler)	Gewicht ganze Einheit in kg
Rädlinger Tilt 390 (1,5 - 2,7 t)							
180 × 300 × 378	27	1080	2800	1,43	210	HS 01/MS 01 HS 03EW/MS 03	ab 55
Rädlinger Tilt 490 (2,8 - 3,8 t)							
200 × 304 × 425	38	1880	4830	2,41	210	HS 03EW/MS 03	ab 86
Rädlinger Tilt 590 (3,8 - 6,0 t)							
200 × 330 × 510	45	2600	7100	3,35	210	HS 03EW (bis 4,8 t)/ HS 03DW/MS 03	ab 99
Rädlinger Tilt 790 (6,0 - 9,0 t)							
200 × 390 × 585	90	4320	14200	5,23	210	HS 03DW/MS 03 HS 08/MS 08	ab 178
Rädlinger Tilt 1090 (8,0 - 12 t)							
290 × 625 × 636	143	8200	22800	10,5	210	HS 08/MS 08	ab 304
Rädlinger Tilt 1490 (12 - 16 t)							
385 × 612 × 710	207	15300	48600	20,53	210	HS 10/MS 10	ab 523

*Die genauen Maße sind abhängig vom Trägergerät
und dem verwendeten Schnellwechsler.

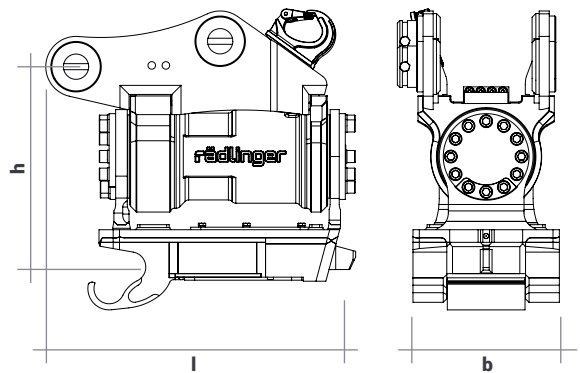



RÄDLINGER DREHMOTOR

Anwendung

Mit dem Rädlinger Drehmotor können Anbaugeräte um $2 \times 45^\circ$ geschwenkt werden. Hier ist eine Kombination je nach Baugröße mit Löffel oder Schnellwechsler möglich. Dadurch wird die Leistungsfähigkeit von Baggern sowie die Effizienz der Anbaugeräte gesteigert.

Merkmale

Schwenkwinkel von $2 \times 45^\circ$

Überlastschutz durch Doppel-Druckbegrenzungsventil

Geschraubte und somit auswechselbare Aufhängung

Geschützte Hydraulikschnittstelle

Wartungsfrei und verschleißfest

Hohe Halte- und Drehmomente

Kombinationen mit anderen Anbaugeräten möglich

Sonderausstattung

- » Spezialabdichtung zum Schutz der Standardabdichtung des Motors beim Einsatz unter Wasser oder in feinsandigen Böden auf Wunsch.



Maße (b × h × l) in mm	Gewicht in kg	Schwenkwinkel (mechanisch begrenzt)	Drehmoment in Nm (bei 150 bar)	Haltemoment in Nm ca.	Ölbedarf in ccm/1°	Betriebsdruck in bar	Max. Druck (Druckbegrenzungsventil) in bar
Drehmotor-Klasse I (11 - 15 t)							
260 × 266 × 350	128	90°	8500	16000	13,88	150	180
Drehmotor-Klasse II (15 - 22 t)							
310 × 363 × 368	185	90°	16000	30000	24,78	150	180
Drehmotor-Klasse II S (19 - 23 t)							
346 × 363 × 368	193	90°	16000	30000	24,78	150	180
Drehmotor-Klasse III L (23 - 26 t)							
362 × 371 × 420	237	90°	19500	38000	29,07	150	180
Drehmotor-Klasse III (23 - 29 t)							
365 × 408 × 471	326	90°	23000	43000	37,67	150	180
Drehmotor-Klasse IV (Einsatzgewicht auf Anfrage)							
405 × 448 × 540	460	90°	33000	62000	55,12	150	180
Drehmotor-Klasse V (Einsatzgewicht auf Anfrage)							
455 × 458 × 635	690	90°	47000	90000	83,17	150	180



DREHMOTOR MIT SCHNELLWECHSELSYSTEM

Anwendung

Durch die Kombination von Drehmotor und Schnellwechselsystem lassen sich die Vorteile des Drehmotors für gleich mehrere Anbaugeräte nutzen. Schnell und unkompliziert können Werkzeuge aller Art gewechselt werden und so von der Schwenkfunktion um $2 \times 45^\circ$ profitieren.

Merkmale

Aufbau auf verschiedene Schnellwechselsysteme ab 11 Tonnen möglich

Zum Direktanbau oder mit Adapterrahmen

Schmale Bauweise

Geschützte Hydraulikanschlusstellen

Wartungsarm (abhängig von Schnellwechsler) und verschleißfest



ZUBEHÖR

ANBAUSATZ FÜR HYDRAULISCHE SCHNELLWECHSLER

Anwendung

Ist beim Bagger keine Schnellwechslerssteuerung vorhanden, so kann die Maschine mit einem Rädlinger Anbausatz für einfachwirkende (EW) oder doppelwirkende (DW) Schnellwechslers nachgerüstet werden.



Merkmale

Erfüllt Anforderungen der aktuellen Sicherheitsrichtlinien

Durch die DGUV Test Fachbereich Bauwesen zertifiziert

Kompakte Ausführung

Hydraulikanbausatz DW

baggerseitig für doppelwirkenden Schnellwechslerszylinder



Hydraulikanbausatz EW

baggerseitig für einfachwirkenden Schnellwechslerszylinder



ZUBEHÖR

VERSCHLAUCHUNGSPAKETE

Anwendung

Abhängig vom Maschinentyp kann die Verschlauchung zum Rädlinger Tilt 90 innen oder außen erfolgen.

Hydraulikpaket
für Außenverschlauchung



Hydraulikpaket
für Innenverschlauchung



Merkmale

Umlenblock am Löffelstiel

Geschützte Schlauchführung zwischen Stiel
und Koppel

Merkmale

Möglichkeit zur Schlauchführung durch Halte-
einheit am Umlenker



HAMMERANBAUPLATTEN/ADAPTERRAHMEN/ ADAPTERPLATTEN

Anwendung

Hammeranbauplatten, Adapterrahmen und Adapterplatten dienen als Schnittstelle zwischen Anbauten und Schnellwechslern.



Merkmale

Kompatibel mit verschiedenen Schnellwechselsystemen

Ausführung geschweißt oder geschraubt

Abgestimmt auf Bagger und Anbaugerät



BAGGER GEWICHTSKLASSEN

Klasse	Einsatzgewicht (t)
01	bis 1,0
02	1,0 - 1,8
03	1,6 - 2,6
04	2,6 - 3,5
05	3,5 - 5,0
06	4,8 - 6,0
07	6,0 - 8,0
08	8,0 - 10,0
09	10,0 - 12,0
11	11,0 - 15,0
15	15,0 - 19,0
19	19,0 - 23,0
23	23,0 - 29,0
29	29,0 - 40,0
40	40,0 - 55,0
50	55,0 - 75,0
70	75,0 - 100
100	100 - 130
130	130 - 185
185	185 - 260

Damit Sie das für Ihre Baumaschine passende Produkt schneller finden, sind unsere Anbaugeräte nach Klassen eingeteilt. Für eine unverbindliche, ausführliche Beratung und Empfehlung wenden Sie sich einfach an unser Vertriebsteam.



A close-up photograph of a heavy-duty excavator bucket attachment. The bucket is dark blue with a textured surface and shows signs of use, including some dirt and wear along the edges. A small, rectangular metal plate with the 'Rädlinger' logo is mounted on the side of the bucket. The attachment is connected to a hydraulic arm, with various bolts and mechanical components visible. The background is a plain, light-colored wall.

Rädlinger

TIEFLÖFFEL

Allrounder für alle Standard-Anwendungen.

Unsere praxisorientierten Konstruktionen in den Gewichtsklassen 0,8 bis 40 Tonnen decken eine große Bandbreite an Einsätzen ab: Von Garten- und Landschaftsbau bis zu Arbeiten mit mittelschweren Böden oder Kanalarbeiten – hier finden Sie ihr passendes Produkt.

SERIEN-MERKMALE



Beispiel: Tieföffel Standard

DER RICHTIGE LÖFFEL

Ihr Bagger ist nur so gut wie sein Löffel!

DER RICHTIGE KLASSIKER FÜR IHREN BAGGER

Der klassische Tieflöffel ist der bewährte Allrounder am Bagger. Unsere Produkte decken eine große Bandbreite an Einsatzzwecken und Maschinenklassen ab.



Tieflöffel mit Zähnen (ab Seite 28)

Zähne erleichtern das Eindringen in den Boden - wir bieten eine große Auswahl an Zahnsystemen, verschweißt, verschraubt oder mit innovativen Wechselmechanismen.

Tieflöffel ohne Zähne (ab Seite 34)

Ideal für das Erstellen von Gräben und Schachtungen oder zur Verladung von Schüttgütern.

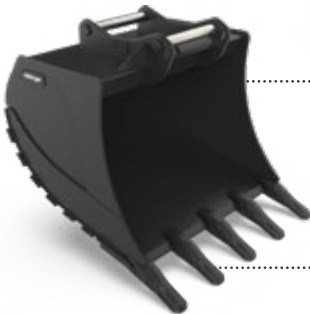

Tieflöffel X-TREME (Seite 40)

Der Standard für den schweren Einsatz: Unser Tieflöffel X-TREME ist optimiert für schwere Einsätze mit erhöhtem Verschleiß.

Tieflöffel mit Drehmotor oder Zylinder (Seite 50)

Durch die Schwenkfunktion ist zusätzlich zur Herstellung von Baugruben das Arbeiten an Böschungen und das Abziehen des Planums, unabhängig von der Neigung des Baggers, möglich.



SPEZIELLE TIEFLÖFFEL

Nicht immer ist ein Allrounder das richtige Werkzeug - für verschiedene Spezialeinsätze haben wir optimierte Löffel.

**Kanalbaulöffel
(Seite 44)**



**Ausbruchlöffel GaLaBau
(Seite 46)**



**Gitterlöffel
(Seite 52)**



**Kabelbaulöffel
(Seite 42)**



Unsere erfahrene Konstruktionsabteilung konzipiert bei Bedarf in enger Abstimmung mit dem Kunden zusätzlich Spezialanfertigungen.



TIEFLÖFFEL STANDARD (BIS 6,0 T)

Anwendung

Die Tieföffel für Minibagger sind aufgrund ihrer Leistungsfähigkeit und Qualität bestens für das Aufnehmen, Transportieren und Ausschütten von Erdreich und mittelschweren Böden im GaLaBau und auf Baustellen mit kleineren Baubereichen geeignet.

Typische Merkmale

Standardmäßig mit Radlog-Aufnahme ausgerüstet

Schraubzahn abnehmbar für Kabelarbeiten
(Ausnahme: Klasse 01 mit geschweißtem Zahn)

Sehr stabile bzw. robuste Ausführung

Ab Klasse 04 Boden in HB400

Transportnase

Sonderausstattung

» Vorsteckmesser mit Ersatzzähnen



ZUM PRODUKTVIDEO



Schnittbreite in mm	Inhalt ISO/L	Zähne	Gewicht in kg
Klasse 01 (bis 1,0 t)			
220	12	2	23
300	17	3	25
400	23	3	26

Klasse 02 (1,0 - 1,8 t)			
220	23	2	38
250	26	2	32
300	32	3	37
400	45	3	42
500	57	4	49
600	70	4	55

Klasse 03 (1,6 - 2,6 t)			
250	37	2	62
300	46	3	52
400	64	3	60
500	83	4	68
600	102	4	76
800	135	5	96

Schnittbreite in mm	Inhalt ISO/L	Zähne	Gewicht in kg
Klasse 04 (2,6 - 3,5 t)			
250	51	2	70
300	58	3	64
400	82	3	73
500	106	4	82
600	130	4	91
800	179	5	109

Klasse 05 (3,5 - 5,0 t)			
300	72	2	72
400	103	3	84
500	134	4	96
600	165	4	106
700	196	5	118
800	227	5	128

Klasse 06 (4,8 - 6,0 t)			
300	77	2	79
400	112	3	92
500	146	4	105
600	180	4	115
800	248	5	139
1000	316	5	160



TIEFLÖFFEL STANDARD (6,0 BIS 12 T)

Anwendung

Mit dem Standard Tieföffel steht dem Anwender ein vielseitiges Allround-Gerät zum Aufnehmen, Transportieren und Ausschütten von Erdreich und mittelschweren Böden zur Verfügung.

Typische Merkmale

Robuster, hochfester Löffel

Standardmäßig mit Radlog-Aufnahme ausgerüstet

Standardmäßig mit Bofors-Laderzahnsystem ausgestattet

Boden in HB400

Seitenschneide in HB400

Transportnase

Sonderausstattung

» Vorsteckmesser mit Ersatzzähnen



ZUM PRODUKTVIDEO



Schnittbreite in mm	Inhalt ISO/L	Zähne	Gewicht in kg
Klasse 07 (6,0 - 8,0 t)			
325	105	2	119
400	136	3	132
500	176	3	146
600	218	4	165
800	299	4	194
900	339	5	213
1000	380	5	228

Klasse 08 (8,0 - 10 t)			
325	127	2	133
400	164	3	148
500	213	3	164
600	263	4	184
800	362	4	218
900	411	5	239
1000	460	5	256

Klasse 09 (10 - 12 t)			
325	136	2	151
400	177	3	167
500	232	3	186
600	287	4	209
800	396	4	248
900	451	5	271
1000	506	5	290
1200	616	6	333



TIEFLÖFFEL STANDARD (11 BIS 40 T)

Anwendung

Gewichtsoptimierung sorgt für höhere Leistung, bestes Füll- und Entleerungsverhalten und weniger Verschleiß. Er eignet sich zum Aufnehmen, Transportieren und Ausschütten von Erdschutt und mittelschweren Böden.

Typische Merkmale

Messer in HB400

Untere Seitenschneide und Seitenschutz kombiniert, in HB400

Boden serienmäßig in HB400 und seitlich überstehend

CAT J-System oder CWP C-Rex

Sonderausstattung

- » Vorsteckmesser mit Ersatzzähnen
- » Alle handelsüblichen Zahnsysteme auf Wunsch möglich



ZUM PRODUKTVIDEO



Schnittbreite in mm	Inhalt ISO/L	Zähne	Gewicht in kg
Klasse 11 (11 - 15 t)			
400	190	2	264
500	260	3	315
600	340	3	344
800	490	4	414
1000	650	4	471
1200	810	5	540

Schnittbreite in mm	Inhalt ISO/L	Zähne	Gewicht in kg
Klasse 23 (23 - 29 t)			
600	490	3	634
800	710	4	758
1000	940	4	860
1200	1180	5	983
1400	1420	5	1085
1600	1660	6	1208

Klasse 15 (15 - 19 t)			
400	230	2	320
500	310	3	361
600	390	3	403
800	570	4	482
1000	760	4	549
1200	950	5	630
1400	1140	5	697

Klasse 29 (29 - 40 t)			
800	860	3	1011
1000	1140	3	1143
1200	1430	4	1314
1400	1730	4	1446
1600	2030	5	1616
1800	2330	5	1791

Klasse 19 (19 - 23 t)			
600	440	3	482
800	640	4	576
1000	850	4	657
1200	1060	5	752
1400	1270	5	836
1600	1480	6	931



TIEFLÖFFEL STANDARD OHNE ZÄHNE (BIS 6,0 T)

Anwendung

Für das Erstellen von Rohrleitungsgräben, Schachtungen und im Bereich Netzbau eignet sich der Tieföffel Standard ohne Zähne hervorragend. Außerdem findet er beim Verladen loser Schüttgüter Verwendung.

Typische Merkmale

Standardmäßig mit Radlog-Aufnahme ausgerüstet

Ab Klasse 04 Boden in HB400

Seitenschneide in HB400

Transportnase

Optimierter Öffnungswinkel für besseres Abstechen

Vorgezogenes Messer



ZUM PRODUKTVIDEO



Schnittbreite in mm	Inhalt ISO/L	Gewicht in kg
Klasse 01 (bis 1,0 t)		
220	14	22
300	17	24
400	25	27

Klasse 02 (1,0 - 1,8 t)		
220	22	36
250	26	32
300	33	35
400	48	41
500	64	47
600	80	53

Klasse 03 (1,6 - 2,6 t)		
250	33	63
300	47	50
400	70	57
500	94	65
600	119	72

Klasse 04 (2,6 - 3,5 t)		
250	43	72
300	56	67
400	83	75
500	112	84
600	142	93

Schnittbreite in mm	Inhalt ISO/L	Gewicht in kg
Klasse 05 (3,5 - 5,0 t)		
300	63	71
400	95	81
500	129	91
600	165	101
700	201	111

Klasse 06 (4,8 - 6,0 t)		
300	75	80
400	112	92
500	151	104
600	193	115
800	279	138



TIEFLÖFFEL STANDARD OHNE ZÄHNE (6,0 BIS 12 T)

Anwendung

Für das Erstellen von Rohrleitungsgräben, Schachtungen und im Bereich Netzbau eignet sich der Tieflöffel Standard ohne Zähne hervorragend. Außerdem findet er beim Verladen loser Schüttgüter Verwendung.

Typische Merkmale

Standardmäßig mit Radlog-Aufnahme ausgerüstet

Boden in HB400

Seitenschneide in HB400

Transportnase

Sonderausstattung

» Profilmesser



Schnittbreite in mm	Inhalt ISO/L	Gewicht in kg
Klasse 07 (6,0 - 8,0 t)		
325	91	108
400	122	118
500	165	132
600	210	146
800	305	174
900	354	188

Klasse 08 (8,0 - 10 t)		
325	114	140
400	152	144
500	206	161
600	263	178
800	373	212
900	445	229
1000	490	248

Klasse 09 (10 - 12 t)		
325	123	152
400	165	166
500	225	185
600	286	205
800	418	245
900	486	265
1000	555	285
1200	693	325



TIEFLÖFFEL STANDARD OHNE ZÄHNE (11 BIS 40 T)

Anwendung

Gewichtsoptimierung sorgt für höhere Leistung, bestes Füll- und Entleerungsverhalten und weniger Verschleiß. Er eignet sich zum Aufnehmen, Transportieren und Ausschütten von Erdreich und mittelschweren Böden.

Typische Merkmale

Messer in HB500

Untere Seitenschneide und Seitenschutz kombiniert, in HB400

Boden serienmäßig in HB400 und seitlich überstehend

Verfügbar mit allen gängigen Schnellwechsleraufnahmen

Sonderausstattung

» Profilmesser



ZUM PRODUKTVIDEO



Schnittbreite in mm	Inhalt ISO/L	Gewicht in kg
Klasse 11 (11 - 15 t)		
400	190	248
500	260	260
600	340	282
800	490	335
1000	650	387
1200	810	440

Schnittbreite in mm	Inhalt ISO/L	Gewicht in kg
Klasse 23 (23 - 29 t)		
600	490	561
800	710	652
1000	940	751
1200	1180	850
1400	1420	949
1600	1660	1048

Klasse 15 (15 - 19 t)		
400	230	306
500	310	328
600	390	354
800	570	419
1000	760	484
1200	950	549
1400	1140	614

Klasse 29 (29 - 40 t)		
800	860	886
1000	1140	1016
1200	1430	1146
1400	1730	1276
1600	2030	1407
1800	2330	1537

Klasse 19 (19 - 23 t)		
600	440	447
800	640	517
1000	850	594
1200	1060	672
1400	1270	748
1600	1480	825



TIEFLÖFFEL X-TREME (11 BIS 40 T)

Anwendung

Konzipiert für den harten Einsatz: Im Tieföffel X-TREME ist die Erfahrung aus hunderten individuell gefertigten Tieföffeln für härteste Einsätze gebündelt. Daraus ist ein standardisierter Löffel für harte Böden und andere verschleißträchtige Aufgaben entstanden.

Typische Merkmale

Verstärkungsecken an der Aufnahme

Serienmäßig mit CWP-Zahnsystem ausgestattet

Robustes Zahnsystem mit HD-Spitzen

Stärkeres Messer im Vergleich zum Tieföffel Standard

Verschleißstreifen aus HB500

Seitenwände und Löffelboden komplett aus HB400

Stärkere Seitenschneiden, zudem in Kombination mit Seitenschutz

Größere Wandstärke des Löffelkastens im Vergleich zum Tieföffel Standard



ZUM PRODUKTVIDEO



Schnittbreite in mm	Inhalt ISO/L	Gewicht in kg
Klasse 11 (11 - 15 t) mit CWP C-Rex R-14		
600	340	384
800	490	487
1000	650	580
1200	810	663

Klasse 15 (15 - 19 t) mit CWP C-Rex R-18		
600	390	422
800	570	535
1000	760	637
1200	950	765

Klasse 19 (19 - 23 t) mit CWP C-Rex R-18		
600	440	606
800	640	769
1000	850	915
1200	1060	1046
1400	1270	1162
1600	1480	1265

Schnittbreite in mm	Inhalt ISO/L	Gewicht in kg
Klasse 23 (23 - 29 t) mit CWP C-Rex R-23		
600	490	722
800	710	918
1000	940	1092
1200	1180	1248
1400	1420	1387
1600	1660	1510

Klasse 29 (29 - 40 t) mit CWP C-Rex R-29		
1000	1140	1403
1200	1430	1604
1400	1730	1782
1600	2030	1940
1800	2330	2292



KABELBAULÖFFEL

Anwendung

Die spezielle Löffelform entspricht genau den vorgegebenen Anforderungen im Glasfaserausbau. Er wurde angepasst an die Anforderungen aus Ausschreibungen und Marktbedürfnissen. Es können minimal breite und dennoch ausreichend tiefe Gräben gezogen werden. Zudem eignet sich der Löffel für das Verlegen von Bewässerungsleitungen und anderen Leitungen im GaLaBau, da er Flurschäden vermeiden hilft.

Typische Merkmale

Messer in HB500

Standardmäßig mit Radlog-Aufnahme ausgerüstet

Selbstreinigend dank gebogenem Löffelboden

Entwässerungslöcher



ZUM PRODUKTVIDEO



Schnittbreite in mm	Grabtiefe in mm
Klasse 01 (bis 1,0 t)	
120	700
Klasse 02 (1,0 - 1,8 t)	
120	700
Klasse 03 (1,6 - 2,6 t)	
120	750
Klasse 04 (2,6 - 3,5 t)	
120	750
Klasse 05 (3,5 - 5,0 t)	
120	750
Klasse 06 (4,8 - 6,0 t)	
120	750
Klasse 07 (6,0 - 8,0 t)	
120	800
Klasse 08 (8,0 - 10 t)	
120	800
Klasse 09 (10 - 12 t)	
120	800



KANALBAULÖFFEL

Anwendung

Die Löffelform ist speziell für den Einsatz im Kanal und Verbau geeignet. Selbst tiefe und schwer zugängliche Kanalbereiche lassen sich damit erreichen.

Typische Merkmale

Messer in HB400 mit Zahnsystem

Messer in HB500 ohne Zahnsystem

Untere Seitenschneide und Seitenschutz kombiniert, in HB400

Boden serienmäßig in HB400 und seitlich überstehend für höchste Standzeit

Verfügbar mit allen gängigen Schnellwechsleraufnahmen

Sonderausstattung

- » Idealerweise ausgestattet mit einschenkligem Zahnaltersystem zum Herstellen einer ebenen Sohle
- » Vorsteckmesser



Schnittbreite in mm	Inhalt ISO/L
Klasse 11 (11 - 15 t)	
600	330
800	490

Klasse 15 (15 - 19 t)	
600	385
800	542

Klasse 19 (19 - 23 t)	
600	415
800	620

Klasse 23 (23 - 29 t)	
600	465
800	675
1000	893



AUSBRUCHLÖFFEL GALABAU

Anwendung

Auch im GaLaBau braucht es oft brachiale Kraft: Die bringt der Ausbruchlöffel auf den Punkt. Aufgrund der gedrungeneren Form und dem sehr kleinen Grabradius werden maximale Reißkräfte für den Ausbruch und Hebeleinsatz erreicht. Außerdem ein idealer Partner zum Bewegen schwerer Gesteinsbrocken und Lösen verhärteter Böden.

Typische Merkmale

Im Verhältnis zur Löffelgröße extrem überdimensionierte Blechstärken und Zahnsystem-Auslegungen

Um 15° ausgestellte Eckzahnhalterungen

Robuste, großzügig dimensionierte Rücke-Nasen

Spezielle Panzerstufe im Eingriffsbereich

Serienmäßig mit CWP-Zahnsystem



ZUM PRODUKTVIDEO



Schnittbreite in mm	Inhalt ISO/L	Zähne
Klasse 01 (bis 1,0 t)		
230	16	3
Klasse 02 (1,0 - 1,8 t)		
230	16	3
Klasse 03 (1,6 - 2,6 t)		
260	31	2
Klasse 04 (2,6 - 3,5 t)		
260	31	2
Klasse 05 (3,5 - 5,0 t)		
260	31	2
Klasse 06 (4,8 - 6,0 t)		
260	31	2
Klasse 07 (6,0 - 8,0 t)		
370	74	2
Klasse 08 (8,0 - 10 t)		
370	74	2
Klasse 09 (10 - 12 t)		
370	74	2



TIEFLÖFFEL MIT ZYLINDER (11 BIS 40 T)

Anwendung

Der schwenkbare Tieföffel findet Verwendung im Wasser- und Landschaftsbau. Durch die Schwenkfunktion ist zusätzlich zur Herstellung von Baugruben das Arbeiten an Böschungen und das Abziehen des Planums, unabhängig von der Neigung des Baggers, möglich.

Typische Merkmale

Vereint ideal die Form des konventionellen Tief- und schwenkbaren Grabenräumlöffels

Boden in HB400

Messer in HB500

Verschleißstreifen quer

Schwenkwinkel $2 \times 45^\circ$

Sonderausstattung

- » Verschleißstreifen
- » Lasthalteventil



Schnittbreite in mm	Inhalt ISO/L	Gewicht in kg
Klasse 11 (11 - 15 t)		
1200	540	574
1400	645	638
1600	750	695

Schnittbreite in mm	Inhalt ISO/L	Gewicht in kg
Klasse 23 (23 - 29 t)		
1400	1250	1242
1600	1450	1296
1800	1650	1350

Klasse 15 (15 - 19 t)		
1200	680	646
1400	800	800
1600	920	920

Klasse 29 (29 - 40 t)		
1600	2000	1682
1800	2300	1835
2000	2600	1952

Klasse 19 (19 - 23 t)		
1400	990	1018
1600	1140	1096
1800	1290	1162



TIEFLÖFFEL MIT DREHMOTOR

Anwendung

Der schwenkbare Tieföffel mit Drehmotor findet Verwendung im Wasser- und Landschaftsbau. Durch die Schwenkfunktion ist zusätzlich zur Herstellung von Baugruben das Arbeiten an Böschungen und das Abziehen des Planums, unabhängig von der Baggerstandfläche, möglich.

Typische Merkmale

Vereint ideal die Form des konventionellen Tief- und schwenkbaren Grabenräumlöffels

Messer und Verschleißstreifen quer in HB500

Problemloser, sicherer und wartungsfreier Betrieb durch die Drehmotorlösung

Schwenkwinkel $2 \times 45^\circ$

$2,5^\circ$ Verjüngung pro Seite

Sonderausstattung

- » Löffelkörper in HB400
- » Unterschraubwendemesser
- » Spezialabdichtung
- » Lasthalteventil
- » GPS-Halterung



ZUM PRODUKTVIDEO



Schnittbreite in mm	Inhalt ISO/L	Gewicht in kg
Drehmotor-Klasse I (11 - 15 t)		
1000	435	660
1200	540	715
1400	645	770
1600	750	830

Schnittbreite in mm	Inhalt ISO/L	Gewicht in kg
Drehmotor-Klasse III L (23 - 26 t)		
1400	1250	1315
1600	1450	1366
1800	1650	1418
2000	1850	1470

Drehmotor-Klasse II S (15 - 19 t)		
1000	560	836
1200	680	895
1400	800	955
1600	920	1014

Drehmotor-Klasse III (23 - 29 t)		
1400	1420	1572
1600	1630	1632
1800	1850	1691
2000	2080	1751

Drehmotor-Klasse II S (19 - 23 t)		
1200	840	1091
1400	990	1173
1600	1140	1254

Drehmotor-Klasse IV (29 - 40 t)		
1400	1700	2365
1600	2000	2500
1800	2300	2635
2000	2600	2770



GITTERLÖFFEL

Anwendung

Dieses Spezialwerkzeug eignet sich hervorragend für Lade- und Sortierarbeiten. Gitterlöffel werden vorwiegend für das Aussieben von Gestein oder Pflastersteinen sowie zum Bauschuttrecycling eingesetzt.

Typische Merkmale

Bis Klasse 09 standardmäßig mit Radlog-Aufnahme ausgerüstet

Bis Klasse 09 inkl. Transportnasen

Messer HB400 mit Zahnsystem

Seitenschneide in HB400

Vielseitig für den Allround-Einsatz

Mit CAT J-Zahnsystem, CWP C-Rex oder Schraubzahn ausgestattet

Bis Klasse 09 Gitterboden in HB400

Ab Klasse 11 wahlweise als Gitterboden oder mit Rundstäben in HB400

Standardisierte Siebabstände zur Gewährleistung der Verfügbarkeit durch Lagerbestände

Sonderausstattung

» Vorsteckmesser mit Ersatzzähnen



Klasse	Schnittbreite in mm	Inhalt ISO/L
Ausführung mit Gitterboden		
02	500	57
03	800	140
04	800	179
05	800	227
06	800	248
07	800	299
08	1000	460
09	1200	616

Klasse	Schnittbreite in mm	Inhalt ISO/L
Ausführung mit Gitterboden oder Rundstäben		
11	1000	650
11	1200	810
15	1200	950
15	1400	1140
19	800	640
19	1000	850
19	1200	1060
19	1400	1270
23	1200	1180
23	1400	1420
23	1600	1660
29	1600	2030

ZUM PRODUKTVIDEO



rädlinger

TIEFLÖFFEL GEWINNUNG



Starke Partner in der Gewinnungsbranche

Für diese speziellen Tieflöffel verwenden wir ausschließlich hochwertige Werkstoffe und hochfeste Stähle. So erzielen wir die äußerst robuste Bauweise bei verhältnismäßig niedrigem Eigengewicht.

Das macht sie extrem widerstandsfähig für ihren Einsatz zum Beispiel in Steinbrüchen, Kiesgruben oder im Bergbau.

SERIEN-MERKMALE

Größenklassen
von 19 bis 150

Messer- und Seitenschneide aus Spezialstahl

Seitenschutz sowie Verschleißstreifen quer aus HB400 oder HB500

leicht ausgestellte Zahnhalter an den Ecken sowie sich nach hinten verjüngender Löffelkorpus für optimalen Löffelfreischnitt

kundenspezifische Fertigung und Ausstattung mit verschiedensten Zahnsystemen und Messern möglich

Beispiel: Felslöffel

DER RICHTIGE GEWINNUNGSLÖFFEL

Ihr Bagger ist nur so gut wie sein Löffel!

STARKE LÖFFEL FÜR SCHWERE AUFGABEN

Wenn es um die Gewinnung von Roh- und Baustoffen geht, ist es Zeit für die richtig großen Bagger und Radlader. Baumaschinen mit Einsatzgewichten von 50 Tonnen gehören da eher zu den Leichtgewichtigen. Entsprechend schwer ist das Material, das die Kolosse aufnehmen und verladen oder auch direkt abbauen.



Tieflöffel individuell/schwer (Seite 58)

Ein beliebtes Produkt für schwere Einsätze – zugeschnitten auf ihre Bedürfnisse.

Felslöffel (Seite 60)

Der perfekte Partner in der Gewinnungsindustrie. Durch seine spezielle Panzerung und optimierten Seitenschnitten eignet er sich selbst für anspruchsvollste Einsätze.



Reißlöffel (Seite 63)

Der Reißlöffel ist für schwerste Reißensätze mit extremen Ausbrechkräften und zur direkten Gewinnung als Alternative zu traditionellen Bohr- und Sprengarbeiten geeignet.

Dieser Einsatz verlangt Baumaschinen wie Anbaugeräten alles ab. Baggerlöffel und Radladerschaufeln sind die Komponenten, die in den direkten Kontakt mit den Sanden, Kiesen und Gesteinen kommen und deshalb besonders hart im Nehmen sein müssen.



**Steinverlegelöffel
(Seite 62)**



**Felsschaufel
(Seite 114)**

Unsere erfahrene
Konstruktionsabteilung
konzipiert bei Bedarf in
enger Abstimmung mit
dem Kunden zusätzlich
Spezialanfertigungen.



**Reißzahn
(Seite 98)**



TIEFLÖFFEL INDIVIDUELL/SCHWER

Anwendung

Dieser Tieflöffel ist ein bei professionellen Anwendern in der Gewinnungs- und Abbruchbranche beliebtes Produkt für schwere Einsätze mit hohen Ausbrechkräften und starkem Verschleiß.

Typische Merkmale

Serienmäßig mit CWP-Zahnsystem

Sonderausstattung

- » Löffelkörper in HB400
- » Lasthaken
- » Kugellaufbahn
- » Verschiedene Panzerungsstufen
- » Geschweißte Messerpanzerung vorne und Seitenschneidenpanzerung unten
- » Zwischengrößen und Sonderausführungen auf Wunsch lieferbar



Schnittbreite in mm	Inhalt ISO/L	Zähne
Klasse 19 (19 - 23 t)		
400	340	2
500	450	3
600	560	3
800	770	4
1000	990	4
1200	1210	5
1400	1430	5
1600	1640	6

Klasse 23 (23 - 29 t)		
600	830	3
800	1100	4
1000	1380	4
1200	1650	5
1400	1930	5
1600	2200	6
1800	2480	6



FELSLÖFFEL

Anwendung

Wie der Tieflöffel individuell/schwer ist der Felslöffel der perfekte Partner in der Gewinnungsindustrie. Durch seine spezielle Panzerung und optimierten Seitenschneiden eignet er sich selbst für anspruchsvollste Einsätze.

Typische Merkmale

Geschweißte Messerpanzerung vorne und Seitenschneidenpanzerung unten

Schwere und tiefe Seitenschneiden zur Kraftübertragung vom Kasten zum Messer

Serienmäßig mit CWP-Zahnsystem



Schnittbreite in mm	Inhalt ISO/L	Zähne
Klasse 29 (29,0 - 40,0 t)		
800	1260	3
1000	1580	3
1200	1900	4
1400	2220	4
1600	2540	5
1800	2860	5

Klasse 40 (40,0 - 50,0 t)		
1000	1790	3
1200	2150	4
1400	2510	4
1600	2870	4
1800	3230	5
2000	3590	5

Schnittbreite in mm	Inhalt ISO/L	Zähne
Klasse 50 (50,0 - 70,0 t)		
1400	3190	4
1600	3640	4
1800	4100	4
2000	4550	5
2200	5000	5
2400	5460	6

Klasse 70 (70,0 - 100 t)		
1400	4010	3
1600	4590	4
1800	5170	4
2000	5730	4
2200	6300	5
2400	6870	5
2600	7450	5

Klasse 100 (100 - 130 t)		
Schnittbreite und Inhalte nach Abstimmung		



STEINVERLEGELÖFFEL

Anwendung

Der Steinverlegelöffel zeichnet sich vor allem durch seine extrem weit vorgezogene Schneidkante aus. Das optimale Aufnehmen und Platzieren von Steinen, Steinblöcken und Quadern ist damit problemlos und ohne Verkanten möglich. Die genaue Ausführung stimmen wir stets auf die Bedürfnisse des Kunden ab.

Typische Merkmale

Weit nach vorne gezogenes Messer

Weit ausgeschnittene Seitenschneide

Bodenseitige Anbringung von Steinlegenasen zur Feinplatzierung der Steine

Äußerst robuste Bauweise aus hochwertigen Werkstoffen

Geschweißte Seitenschneidenpanzerung unten

Schwere und tiefe Seitenschneiden zur Kraftübertragung vom Kasten zum Messer

Serienmäßig mit CWP-Zahnsystem





REISSLÖFFEL

Anwendung

Der Reißlöffel ist für schwerste Reißzeugsätze mit extremen Ausbrechkräften und zur direkten Gewinnung – bei zunehmenden Einschränkungen im Sprengbetrieb – als Alternative zu traditionellen Bohr- und Sprengarbeiten geeignet. Die genaue Ausführung stimmen wir stets auf die Bedürfnisse des Kunden ab.

Typische Merkmale

Wie Tieflöffel Felslöffel, jedoch höhere Wandung und stärkeres Zahnsystem

Äußerst robuste Bauweise und reduziertes Eigengewicht durch Verwendung hochwertiger Werkstoffe und hochfester Stähle

Geschweißte Messerpanzerung vorne und Seitenschneidenpanzerung unten

Schwere und tiefe Seitenschneiden zur Kraftübertragung vom Kasten zum Messer

Verstärkungsrippe mittig

Extrem weit vorgezogener Mittelzahn bzw. Doppelspitze fungiert als Reißzahn

Serienmäßig mit CWP-Zahnsystem

Reißlöffel-Klasse	Zahnsystem
40 (bis 45,0 t)	Verbau aller handelsüblichen Zahnsysteme nach Kundenwunsch möglich; Mittlerer Zahn um eine Größenklasse höher als äußere Zähne
50 (bis 65,0 t)	
70 (bis 90,0 t)	
70 (bis 120 t)	
130 (bis 185 t)	
130 (bis 260 t)	



rädlinger

TIEFLÖFFEL ABBRUCH

Die Experten für individuelle Anforderungen bei Abbruch und Recycling.

Diese Tieflöffel entsprechen hinsichtlich Bauweise, Materialauswahl und Verschleißschutz perfekt den hohen Anforderungen bei Abbruch- und Recycling. Für ein optimales Füll-, Eindring- und Grabverhalten sind die Produkte speziell auf die individuellen Einsatzzwecke der Branche zugeschnitten.

SERIEN-MERKMALE

Größenklassen
ab 23

ausgestellte Zahnhalter an den Ecken sowie sich nach hinten verjüngender Löffelkorpus für optimalen Löffelfreischchnitt

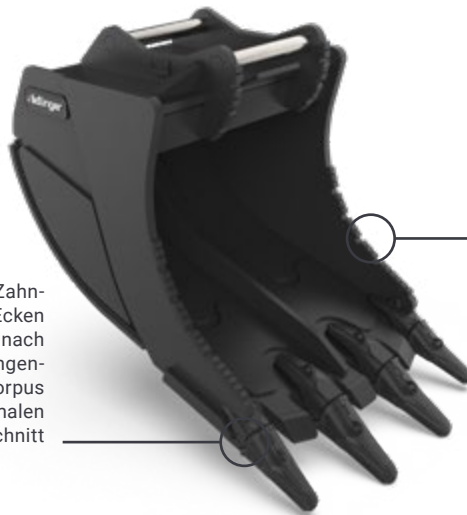

weitere Panzerstufen für erweiterte Anwendungen möglich

Ideale und harmonische Grundstruktur und Formgebung der tragenden Teile gewährleisten perfekten Kraftfluss von der Zahnschulter bis zur Löffelaufhängung, der Schnittstelle zur Maschine.

Beispiel: Fundamentlöffel

ALLES FÜR ABRUCH UND RECYCLING

Besondere Herausforderungen benötigen bestes Werkzeug!

UNSERE SPEZIALISTEN

Unser Trio für den Abbruch: Fundamentlöffel, Ausbruchlöffel und Universallöffel für Abbruch und Recycling. Diese drei Löffel wurden eigens für die Ansprüche auf Abbruchbaustellen entwickelt und ergänzen sich ideal.



Fundamentlöffel (Seite 69)

Bestens für Abbrucharbeiten geeignet: Hebeln von Fundamenten, Umsetzen größerer Teile, Lösen aufgebrochener Fundamenteile, Ziehen von Fundamente oder für Deckendurchbrüche.

Ausbruchlöffel (Seite 70)

Gedungenen Form und ein sehr kleine Grabradius ermöglichen maximale Reißkräfte für den Ausbruch und Hebeleinsatz. Außerdem ein idealer Partner zum Bewegen massiver Gesteinsbrocken.



Universallöffel für Abbruch und Recycling (Seite 68)

Unschlagbar zum Verladen sämtlicher Materialien, die dem Recycling zugeführt werden und mit speziellen, an den Abbruch angepassten Merkmalen.



Den Abbruch von Gebäuden erledigen heute meistens hochspezialisierte Bagger mit hoher Präzision und Geschwindigkeit. Besonders die hohe Präzision ist dabei gefragt, denn das Abbruchmaterial wird überwiegend dem Recycling zugeführt und muss bereits gut sortiert sein, bevor es die Baustelle verlässt. Auf diesen Einsatz optimierte Anbaugeräte haben daran einen erheblichen Anteil.

WEITERE PRODUKTE

Diese Produkte kommen auch in anderen Branchen zum Einsatz, sind aber dennoch ideale Werkzeuge für Abbruch und Recycling.

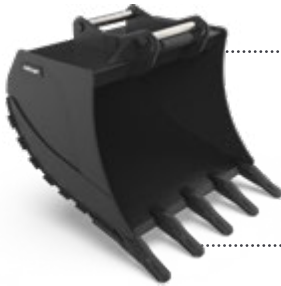

Tieföffel X-TREME (Seite 40)

Konzipiert für den harten Einsatz: Der Tieföffel X-TREME ist ein standardisierter Löffel für verschleißträchtige Aufgaben.

Gitterlöffel (Seite 52)

Dieses Spezialwerkzeug eignet sich hervorragend für Lade- und Sortierarbeiten. Die Rundstäbe verhindern dabei ein Verkeilen des Materials.



Unsere erfahrene Konstruktionsabteilung konzipiert bei Bedarf in enger Abstimmung mit dem Kunden zusätzlich Spezialanfertigungen.



Steinverlegelöffel (Seite 62)

Der Steinverlegelöffel ist optimal für das Aufnehmen und Platzieren von Steinen, Steinblöcken und Quadern ohne Verkanten.



UNIVERSALLÖFFEL FÜR ABBRUCH UND RECYCLING

Anwendung

Unschlagbar zum Verladen sämtlicher Materialien, die dem Recycling zugeführt werden: Abbruchmaterial, Abrissmaterial, Ausbruchmaterial, Bauschutt, Treibgut.

Typische Merkmale

Zusätzliche Verschleißspitzen und Messer zwischen den Zähnen

Verstärkte Löffelaufnahme

Panzerung im Eingriffsbereich der Seitenschneiden

Serienmäßig mit CWP-Zahnsystem



Schnittbreite in mm	Inhalt ISO/L	Zähne
Klasse 29 (29 - 40 t)		
1600	2300	5



FUNDAMENTLÖFFEL

Anwendung

Bestens für Abbrucharbeiten geeignet, zum Beispiel zum Hebeln von Fundamenten, Umsetzen größerer Teile und Lösen aufgebrochener Fundamenteile; ideal auch um Fundamente zu ziehen und für Deckendurchbrüche.

Typische Merkmale

Nach vorn gezogenes Messer mit weit durchgeschwungener Seitenschneide

Großzügig dimensionierte Doppelspitze in Verbindung mit Trapezmessern

Versteifungssichel

Verstärkte Löffelaufnahme

Standardpanzerstufe mit Messerschneidkante und messer-/bodenseitiger Innenauskleidung

Spezielle Panzerstufe im Eingriffsbereich (Chocky Bars)

Serienmäßig mit CWP-Zahnsystem



Schnittbreite in mm	Inhalt ISO/L	Zähne
Klasse 29 (29 - 40 t)		
1500	1560	4

ZUM PRODUKTVIDEO





AUSBRUCHLÖFFEL

Anwendung

Aufgrund der gedrungene Form und dem sehr kleinen Grabradius werden maximale Reißkräfte für den Ausbruch und Hebeleinsatz beim Fundamente-Rückbau erreicht. Außerdem ein idealer Partner zum Bewegen massiver Gesteinsbrocken. Von der speziellen Form und den besonders hohen Reißkräften können auch Mini- und Midibagger profitieren: Der Ausbruchlöffel ist auch für diese Klassen verfügbar.

Typische Merkmale

Im Verhältnis zur Löffelgröße extrem überdimensionierte Blechstärken und Zahnsystem-Auslegungen

Um 15° ausgestellte Eckzahnhalterungen

Robuste, großzügig dimensionierte Rücke-Nasen

Spezielle Panzerstufe im Eingriffsbereich (Chocky Bars)

Serienmäßig mit CWP-Zahnsystem



ZUM PRODUKTVIDEO



Schnittbreite in mm	Inhalt ISO/L	Zähne
Klasse 23 (23 - 29 t)		
700	270	3
Klasse 29 (29 - 40 t)		
750	352	3



radlinger

GRABEN- RÄUM- LÖFFEL

Zuverlässige Partner im Graben- und Muldenbau

Die Schnittbreite von Grabenräumlöffeln ist in Relation zu ihren Gesamtmaßen sehr groß dimensioniert. Zusammen mit ihrem geraden Messer sind sie ideal für das Formen und Modellieren von Gelände mit dem Bagger geeignet – etwa zum Erstellen von Böschungen und Banketten oder zum Planieren von Flächen.

In schwenkbaren Ausführungen mit Zylinder bzw. Drehmotor oder in Kombination mit dem Rädlinger Tilt 90 gelingt selbst das Herstellen komplexer Geländeformen spielend.

SERIEN-MERKMALE



Beispiel: Grabenräumlöffel mit Zylinder

UNSERE GRABENRÄUMLÖFFEL

Ihr Bagger ist nur so gut wie sein Löffel!

MODELLIEREN UND FORMEN

Grabenräumlöffel sind, wie ihr Name bereits vermuten lässt, für den Graben- und Muldenbau konzipiert. Ihr volles Potenzial entfalten Grabenräumlöffel in schwenkbaren Ausführungen mit Zylinder bzw. Drehmotor oder in Kombination mit unserem Rädlinger Tilt 90. Selbst das Herstellen komplexer Geländeformen gelingt damit spielend.



Grabenräumlöffel (Seite 76)

Der klassische Grabenräumlöffel, optimiert dank jahrzehntelanger Erfahrung.

Grabenräumlöffel mit Zylinder (Seite 80)

Der klassische Grabenräumlöffel in der mit Zylinder schwenkbaren Variante.



Grabenräumlöffel mit Drehmotor (Seite 86)

Wartungsarm und robust dank Drehmotor, mit allen Vorteilen eines schwenkbaren Löffels.



ZUSÄTZLICHE FLEXIBILITÄT

Zusätzliche Flexibilität bieten unsere Rädlinger Tilt oder unser Rädlinger Drehmotor in Kombination mit einem Schnellwechsler.



Drehmotor mit Schnellwechselsystem (Seite 18)

Ein Schwenkwinkel von beidseitig 45° erhöht die Flexibilität enorm.

Rädlinger Tilt 90 (Seite 14)

mit mechanischem Schnellwechsler

Der Rädlinger Tilt 90 ist zweimal 90° schwenkbar und erhöht die Flexibilität Ihres Baggers durch Kombination mit einem Schnellwechsler enorm.



Unsere erfahrene Konstruktionsabteilung konzipiert bei Bedarf in enger Abstimmung mit dem Kunden zusätzlich Spezialanfertigungen.



Rädlinger Tilt 90 (Seite 14)

mit hydraulischem Schnellwechsler

Volle Flexibilität bei maximaler Sicherheit: Das bietet der Rädlinger Tilt 90 mit hydraulischem Schnellwechsler.



GRABENRÄUMLÖFFEL TYP „STARR“ (BIS 12 T)

Anwendung

Dieser Grabenräumlöffel dient zum Aufnehmen, Transportieren und Ausschütten von Erdreich und leichten Böden (leichter und mittlerer Einsatz). In Kombination mit dem Rädlinger Tilt 90 eignet er sich besonders gut für den Graben- und Muldenbau, zum Erstellen von Böschungen und Banketten, Planieren und Grabenräumen und Herstellen von komplexen Geländeformen.

Typische Merkmale

Standardmäßig mit Radlog-Aufnahme ausgerüstet

Keine Mittelsichel (außer Schnittbreite 1800 mm), deshalb auch geeignet für klebriges Material und optimal zum Dosieren

Ab Klasse 03 Boden in HB400

Seitenschneide aus Messerstahl HB500 und 4° Verjüngung pro Seite

Entwässerungslöcher

Transportnase

Sonderausstattung

- » Böschungsschneide
- » Profilmesser



Schnittbreite in mm	Inhalt ISO/L	Gewicht in kg
Klasse 01 (bis 1,0 t)		
800	39	40

Klasse 02 (1,0 - 1,8 t)		
850	82	70
1000	97	80
1200	117	91

Klasse 03 (1,6 - 2,6 t)		
1000	97	93
1200	117	107
1400	138	120

Klasse 04 (2,6 - 3,5 t)		
1200	157	122
1400	185	138

Klasse 05 (3,5 - 5,0 t)		
1200	184	142
1400	216	160

Schnittbreite in mm	Inhalt ISO/L	Gewicht in kg
Klasse 06 (4,8 - 6,0 t)		
1400	233	167
1600	267	187

ab Klasse 07: SB 1800 mit Sichel

Klasse 07 (6,0 - 8,0 t)		
1500	276	199
1600	295	210
1800	334	222

Klasse 08 (8,0 - 10 t)		
1600	338	265
1800	382	292

Klasse 09 (10 - 12 t)		
1600	379	320
1800	429	353



GRABENRÄUMLÖFFEL TYP „STARR“ (11 BIS 29 T)

Anwendung

Dieser Grabenräumlöffel dient zum Aufnehmen, Transportieren und Ausschütten von Erdreich und leichten Böden (leichter und mittlerer Einsatz). In Kombination mit den Rädlinger Drehmotor Varianten eignet er sich besonders gut für den Graben- und Muldenbau, zum Erstellen von Böschungen und Banketten, Planieren und Grabenräumen und Herstellen von komplexen Geländeformen.

Typische Merkmale

Boden in HB400

Entwässerungslöcher

Böschungsschneide

Transportnase

Sonderausstattung

» Profilmesser



Schnittbreite in mm	Inhalt ISO/L	Gewicht in kg
Klasse 11 (11 - 15 t)		
1800	440	479
2000	495	522

Klasse 15 (15 - 19 t)		
1800	600	502
2000	650	546

Klasse 19 (19 - 23 t)		
2000	900	754
2200	1000	812

Klasse 23 (23 - 29 t)		
2000	1100	1101
2200	1260	1185
2400	1430	1269
2600	1600	1352



GRABENRÄUMLÖFFEL MIT ZYLINDER (BIS 6,0 T)

Anwendung

Der Grabenräumlöffel mit Zylinder dient zum Aufnehmen, Transportieren und Ausschütten von Erdrich und leichten Böden (leichter und mittlerer Einsatz). Der Löffel eignet sich hervorragend für den Graben- und Muldenbau, zum Erstellen von Böschungen und Banketten, Planieren und Grabenräumen und Herstellen von komplexen Geländeformen.

Typische Merkmale

Keine Mittelsichel, deshalb auch geeignet für klebriges Material und optimal zum Dosieren

Schwenkwinkel $2 \times 45^\circ$

Boden seitlich überstehend

2° Verjüngung pro Seite

Entwässerungslöcher

Sonderausstattung

- › Böschungsschneide
- › Optional in den Zylinder integriertes, geschütztes Lasthalteventil



ZUM PRODUKTVIDEO



Schnittbreite in mm	Inhalt ISO/L	Gewicht in kg
Klasse 01 (bis 1,0 t)		
800	43	50

Klasse 02 (1,0 - 1,8 t)		
850	81	112
1000	96	128
1200	115	141

Klasse 03 (1,6 - 2,6 t)		
1000	100	132
1200	122	147
1400	143	164

Schnittbreite in mm	Inhalt ISO/L	Gewicht in kg
Klasse 04 (2,6 - 3,5 t)		
1200	154	153
1400	180	170

Klasse 05 (3,5 - 5,0 t)		
1200	184	179
1400	216	200

Klasse 06 (4,8 - 6,0 t)		
1200	197	180
1400	230	201
1600	265	222



GRABENRÄUMLÖFFEL MIT ZYLINDER (6,0 BIS 12 T)

Anwendung

Der Grabenräumlöffel mit Zylinder dient zum Aufnehmen, Transportieren und Ausschütten von Erdrich und leichten Böden (leichter und mittlerer Einsatz). Der Löffel eignet sich hervorragend für den Graben- und Muldenbau, zum Erstellen von Böschungen und Banketten, Planieren und Grabenräumen und Herstellen von komplexen Geländeformen.

Typische Merkmale

Keine Mittelsichel (außer Schnittbreite 1800 mm), deshalb auch geeignet für klebriges Material und optimal zum Dosieren

Schwenkwinkel $2 \times 45^\circ$ durch einen großzügig dimensionierten Hydraulikzylinder

Bodenblech in HB400 seitlich überstehend

2,5° Verjüngung pro Seite

Entwässerungslöcher

Sonderausstattung

- » Böschungsschneide
- » Profilmesser
- » Optional in den Zylinder integriertes, geschütztes Lasthalteventil



Schnittbreite in mm	Inhalt ISO/L	Gewicht in kg
Klasse 07 (6,0 - 8,0 t)		
1600	298	345
1800	342	381

Klasse 08 (8,0 - 10 t)		
1600	339	356
1800	383	394

Klasse 09 (10 - 12 t)		
1600	380	361
1800	429	400



GRABENRÄUMLÖFFEL MIT ZYLINDER (11 BIS 40 T)

Anwendung

Dieser Grabenräumlöffel dient zum Aufnehmen, Transportieren und Ausschütten von Erdreich und leichten Böden (leichter und mittlerer Einsatz). Er eignet sich besonders gut für den Graben- und Muldenbau, zum Erstellen von Böschungen und Banketten, Planieren und Grabenräumen und Herstellen von komplexen Geländeformen.

Typische Merkmale

Böschungsschneide

Kolbenstangenschutz

Schwenkwinkel $2 \times 45^\circ$ durch großzügig dimensionierte Hydraulikzylinder

Bodenblech in HB400 seitlich überstehend

2° Verjüngung pro Seite

Entwässerungslöcher

Sonderausstattung

- » GPS-Halterung
- » Profilmesser
- » Optional geschütztes Lasthalteventil



Schnittbreite in mm	Inhalt ISO/L	Gewicht in kg
Klasse 11 (11 - 15 t)		
1800	440	575
2000	495	605

Klasse 15 (15 - 19 t)		
1800	600	633
2000	650	662

Klasse 19 (19 - 23 t)		
2000	900	934
2200	1000	969

Klasse 23 (23 - 29 t)		
2200	1260	1560
2400	1430	1620

Klasse 29 (29 - 40 t)		
2200	1515	1761
2400	1700	1833
2600	1885	1895
2800	2070	1958



GRABENRÄUMLÖFFEL MIT DREHMOTOR (11 BIS 40 T)

Anwendung

Dieser Grabenräumlöffel dient zum Aufnehmen, Transportieren und Ausschütten von Erdrich und leichten Böden (leichter und mittlerer Einsatz). Er eignet sich besonders gut für den Graben- und Muldenbau, zum Erstellen von Böschungen und Banketten, Planieren und Grabenräumen und Herstellen von komplexen Geländeformen.

Typische Merkmale

Robuster und wartungsarmer Drehmotor

Böschungsschneide

Hydraulikschläuche werden unmittelbar zum Drehmotor geführt, um Beschädigung auszuschließen

Bolzen, Zylinder und Zylinderabdeckungen entfallen

Verschraubte Aufhängung zum Auswechseln für unterschiedliche Trägergeräte

Integriertes Druckbegrenzungsventil vermeidet Überlastung des Drehmotors

Entwässerungslöcher

Bodenblech seitlich überstehend in HB400

Schwenkwinkel $2 \times 45^\circ$

Sonderausstattung

- » Spezialabdichtung zum Schutz der Standardabdichtung des Motors beim Einsatz unter Wasser oder in feinsandigen Böden auf Wunsch für die Drehmotor-Klassen II S und III L lieferbar
- » Löffelkörper in HB400
- » Lasthalteventil
- » GPS-Halterung



ZUM PRODUKTVIDEO



Schnittbreite in mm	Inhalt ISO/L	Gewicht in kg
Drehmotor-Klasse I (11,0 - 15,0 t)		
1800	440	626
2000	495	658
2200	550	690
2400	605	722

Schnittbreite in mm	Inhalt ISO/L	Gewicht in kg
Drehmotor-Klasse III (23,0 - 29,0 t)		
2000	1100	1515
2200	1260	1572
2400	1430	1632
2600	1600	1691

Drehmotor-Klasse II (15,0 - 19,0 t)		
1800	600	833
2000	650	868

Drehmotor-Klasse IV (29,0 - 40,0 t)		
2000	1330	2090
2200	1515	2160
2400	1700	2245
2600	1885	2325
2800	2070	2395

Drehmotor-Klasse II S (19,0 - 23,0 t)		
1800	800	961
2000	900	1002
2200	1000	1043

Drehmotor-Klasse III L (23,0 - 26,0 t)		
2000	1000	1263
2200	1125	1315
2400	1250	1366
2600	1375	1418

Drehmotor-Klasse V (bis 50 t) auf Anfrage

A close-up photograph of a hydraulic excavator's arm and bucket. The excavator is orange and black. A large black attachment is mounted on the bucket. The attachment has the Rädlinger logo on it. The background shows a blurred outdoor setting with trees and a clear sky.

rädlinger

SPEZIAL- ANBAU- GERÄTE

Die erste Wahl für Spezialeinsätze

Wo Baustellen und Maßnahmen ganz besondere Arbeiten erfordern und Löffel oder Schaufeln ihre Grenzen erreichen, sind unsere Spezialanbaugeräte die optimale Lösung.

Die folgenden Spezial-Produkte wurden auf ihren jeweiligen Einsatz perfekt zugeschnitten und in enger Zusammenarbeit mit unseren Kunden konzipiert und optimiert.

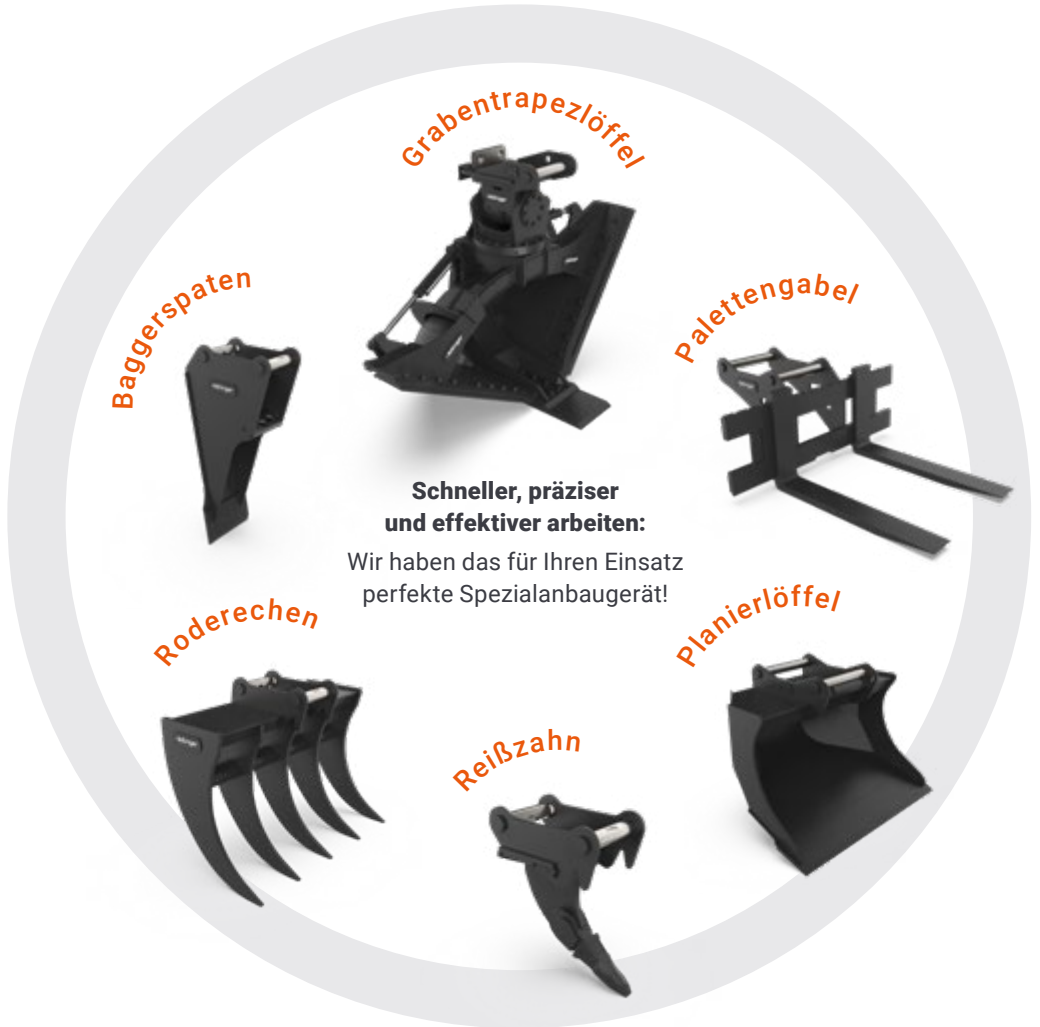



GRABENTRAPEZLÖFFEL

Anwendung

Der Löffel eignet sich zur Regenerierung von Banketten sowie zur Forstwegpflege bzw. Reinigung von verwucherten und verschlammten Gräben an Straßen und Forstwegen. Mit dem Grabentrapezlöffel lässt sich eine weitaus höhere Stundenleistung und damit verbundene höhere Ertragsituation erzielen als mit konventionellen Grabenräumlöffeln.

Typische Merkmale

45° drehbar durch einen Zylinder

2 × 45° schwenkbar durch Drehmotor

Individuell verstellbare Flügel zum Ausweichen von Hindernissen für uneingeschränkten Betrieb

Böschungswinkel von 30° bis 55° getrennt voneinander beidseitig verstellbar

Sohlenbreite 400 mm

Für Bagger von 10 - 16 t und 16 - 20 t Einsatzgewicht

Sonderausstattung

- » Verschleißpakete für Forstwegbau erhältlich (Forst, Forst-Plus)
- » Drehbewegung mittels Zylinder
- » Löffel auch in starrer Ausführung lieferbar (auf Wunsch individuelle Profile und Böschungswinkel möglich)

ZUM PRODUKTVIDEO





RODERECHEN

Anwendung

Mit diesem Spezialanbaugerät lassen sich Büsche, Sträucher und Unterholz roden. Auch zum Sammeln von Baumschnitt, Auflockern des Bodens und bei Sortierarbeiten im Recycling eignet es sich ideal.

Typische Merkmale

Standardmäßig mit Radlog-Aufnahme ausgerüstet

Zinken in HB400

Transportnase



ZUM PRODUKTVIDEO



Klasse	Schnittbreite in mm	Zinken
02	600	5
03/04	800	5
05/06	1000	5
07	1000	5
08/09	1000	5



PLANIERLÖFFEL

Anwendung

Die perfekte Kombination mit einem Tiltrotator:

Dreht sich dieser Löffel, kann er dank der abgefasten Ecken Hindernissen geschickt ausweichen.

Sauberes Planieren und Verfüllen wird somit zum Kinderspiel.

Typische Merkmale

Standardmäßig mit Radlog-Aufnahme ausgerüstet

Planierlöffel ohne Zähne

Boden in HB 400

Bis Klasse 09 inkl. Transportnasen

Sonderausstattung

- » Verschleißstreifen quer in HB 500
- » Löffelkörper in HB400
- » Zahnsystem
- » Unterschraubwendemesser

ZUM PRODUKTVIDEO





Schnittbreite in mm	Inhalt ISO/L	Gewicht in kg
Klasse 02 (1,0 - 1,8 t)		
700	51	52
800	58	59

Klasse 03 (1,6 - 2,6 t)		
800	81	75
900	94	84
1000	107	93

Klasse 04 (2,6 - 3,5 t)		
900	122	95
1000	138	105
1100	154	116
1200	172	127

Klasse 05 (3,5 - 5,0 t)		
1000	175	121
1100	195	133
1200	215	145
1300	235	157

Klasse 06 (4,8 - 6,0 t)		
1000	205	137
1100	230	150
1200	255	163
1300	290	176

Klasse 07 (6,0 - 8,0 t)		
1000	245	176
1100	275	194
1200	305	212
1300	335	230

Klasse 08 (8,0 - 10 t)		
1200	355	233
1300	395	252
1400	435	271
1500	475	290

Schnittbreite in mm	Inhalt ISO/L	Gewicht in kg
Klasse 09 (10 - 12 t)		
1200	400	270
1300	445	293
1400	490	316
1500	535	339

Klasse 11 (11 - 15 t)		
1400	570	405
1500	620	434
1600	670	463

Klasse 15 (15 - 19 t)		
1500	720	515
1600	780	549
1700	840	583

Klasse 19 (19 - 23 t)		
1500	830	610
1600	900	651
1700	970	692
1800	1040	733

Klasse 23 (23 - 29 t)		
1800	1200	912
1900	1290	963
2000	1380	1014

Klasse 29 (29 - 40 t)		
1800	1400	1210
2000	1600	1345
2200	1800	1480



BAGGERSPATEN

Anwendung

Schürfen oder Schachten, vertikales oder horizontales Arbeiten – mit dem Baggerspaten lassen sich Schachtungen, Schürfarbeiten und Freilegungen bei Materialaushub durchführen.

Schäden z. B. an Leitungen und Kabeln lassen sich reduzieren und die vertikale Grabtiefe lässt sich erhöhen.

Typische Merkmale

Kombination aus konventioneller und Radlog-Aufnahme; erlaubt horizontales und vertikales Arbeiten

Offene Bauform für Materialbewegung

Standardisierte Größen:

SW 01 bis 08

Oil Quick OQ40 bis OQ70/55

Sonderausstattung

- » Wechselschneide, seitlich versetzbar für effektiveres Untergraben von Rohren und Leitungen
- » Unterschraubwendemesser
- » Rädlinger Tilt 90 für Erweiterung der Einsatzmöglichkeiten



ZUM PRODUKTVIDEO



Aufhängung	Wandstärken- klasse	Messer in mm	Höhe in mm	Schnittbreite in mm	Gewicht in kg
SW 01 Radlog	01 - 02	16 × 150, HB500	900	320	55
SW 03 Radlog	03 - 06	20 × 200, HB500	1000	320	90
Oil Quick OQ40	03 - 06	20 × 200, HB500	1000	320	93
Oil Quick OQ45-5	03 - 06	20 × 200, HB500	1000	350	113
Oil Quick OQ45-5	07 - 09	25 × 200, HB500	1500	400	227
Oil Quick OQ 60	07 - 09	25 × 200, HB500	1500	400	258
SW 08 Radlog	07 - 09	25 × 200, HB500	1500	400	205
Oil Quick OQ 60	11 - 15	30 × 300, HB500	1800	500	383
Oil Quick OQ 65	15 - 19	30 × 300, HB500	1800	500	453
Oil Quick OQ 70/55	19 - 23	30 × 300, HB500	2000	650	624



REISSZAHN

Anwendung

Der Reißzahn dient zum Lösen härtester Gesteinsarten (z. B. Kalkstein, Tonschiefer, Nagelfluhschichten, Schlacke, Basalt, Granit).

Typische Merkmale

Bündelt die höchstmögliche Kraft auf der Zahnspitze

Kombinierbar mit handelsüblichen Zahnsystemen

Sehr robuste Bauweise

Bis Klasse 09 inkl. Transportnasen



Reißzahn-Klasse	Schwertstärke in mm	Gewicht in kg	Zahnradius in mm
02	20	43	500
03	20	51	500
04	20	51	500
05	25	73	600
06	25	73	600
07	30	73	600
08	35	196	800
09	35	196	900
11	40	295	900
15	50	265	1000
19	50	560	1200
23	50	705	1200
29	60	940	1400

ZUM PRODUKTVIDEO





PALETTENGABEL BAGGER

Anwendung

Die Palettengabel dient zum Heben und Transportieren von unterfahrbaren Paletten und Gütern aller Art. Sie ist sowohl in einer Variante für Bagger als auch für Radlader erhältlich.

Typische Merkmale

Gabelzinken einzeln verstellbar

Zinkensicherungsverschluss

Fertigung mit Direkt- oder Schnellwechsleranbau

Für alle gängigen Paletten durch verstellbare Gabelzinken

Sonderausstattung

» Sonderausführungen lieferbar

Klasse	Aufhängung	Gabelträger Breite in mm	Gabelträger	Abmessungen Zinken in mm	Tragfähigkeit in kg bei LSP 500
06	SW 03 Radlog	1200	ISO2	100 × 40 × 1200	2500
07 / 08 / 09	SW 08 Radlog	1250	ISO2	100 × 40 × 1200	2500
07 / 08 / 09	Oil Quick OQ45	1200	ISO2	100 × 40 × 1200	2000
11 / 15	SW 10 Radlog	1200	ISO3	125 × 45 × 1200	2500
11 / 15 / 19	Oil Quick OQ65	1200	ISO3	125 × 45 × 1200	4000
11 / 15 / 19	Oil Quick OQ70/55	1200	ISO3	125 × 45 × 1200	4000

Bei Verwendung mit Tilt Rotator, Greifern etc. muss dies bei der Bestellung mit angegeben werden.
Bitte überprüfen Sie in Ihrer Maschinen-Dokumentation, ob die Verwendung an Ihrem Bagger zugelassen ist.

RADLADER GEWICHTSKLASSEN

Klasse	Einsatzgewicht (t)
I	---
II	---
III	---
IV	4 - 6
V	6 - 8
VI	8 - 10
VII	10 - 12
VIII	12 - 14
IX	14 - 17
X	17 - 23
XI	23 - 30
XII	30 - 38
XIII	38 - 60
XIV	60 - 100
XV	100 - 180
XVI	180 - 250



Damit Sie das für Ihre Baumaschine passende Produkt schneller finden, sind unsere Anbaugeräte nach Klassen eingeteilt. Für eine unverbindliche, ausführliche Beratung und Empfehlung wenden Sie sich einfach an unser Vertriebsteam.



rädlinger

RADLADER- SCHAUFELN

Effizientes Umschlagen und Verladen

Erst mit einer optimal angepassten Ladeschaufel rufen Sie das volle Leistungspotenzial Ihres Radladers ab. Entscheidend ist die richtige Balance zwischen Radlader, Schaufel und der Beschaffenheit des Materials, mit dem gearbeitet wird.

In unserem Programm finden Sie die richtigen Werkzeuge für Radlader bis 100 Tonnen Maschineneinsatzgewicht für den leichten bis schweren Einsatz.

SERIEN-MERKMALE

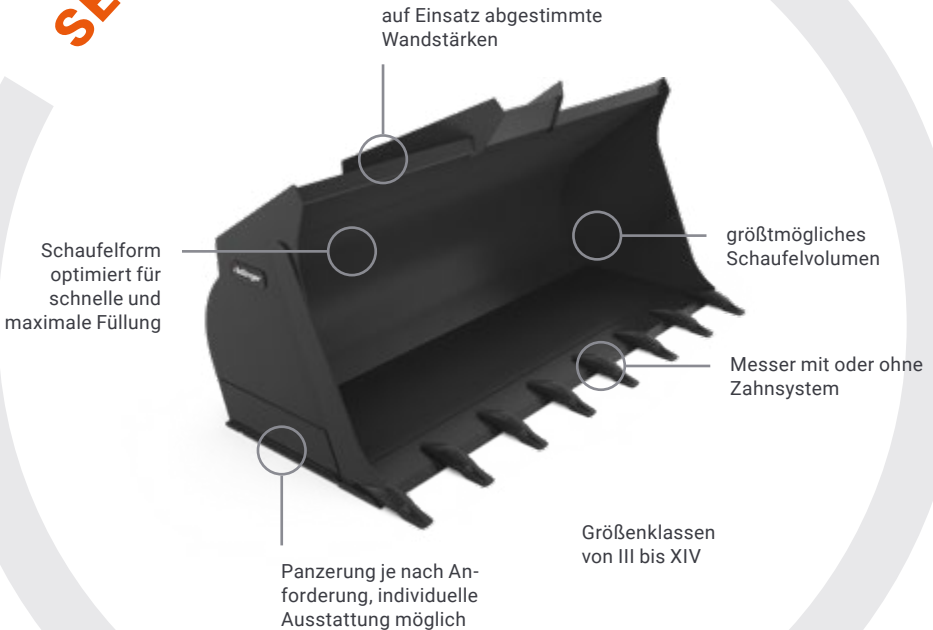

Beispiel: Premium Ladeschaufel

DIE RICHTIGE SCHAUFEL

Ihr Lader ist nur so gut wie seine Schaufel

SCHAUFELN FÜR DEN STANDARDEINSATZ

Radlader kommen in den unterschiedlichsten Bereichen zum Einsatz – und auch in variierender Intensität. Egal ob Ihr Radlader im Dauereinsatz ist oder Sie ihn nur gelegentlich im Einsatz haben: Wir bieten ihnen eine Schaufel an, die maximale Kosteneffizienz ermöglicht.

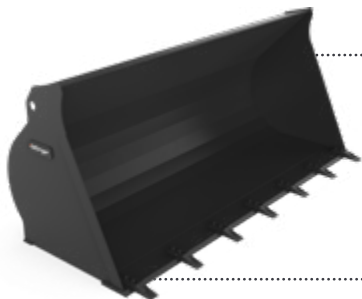

Hofschaufel (Seite 108)

Die Hofschaufel ist für den Einsatz in der Landwirtschaft und in Bauhöfen konzipiert. Sie verbindet Rädlinger-Konstruktionserfahrung mit einem besonders attraktiven Preis.

Basic Ladeschaufel (Seite 110)

Die Basic Ladeschaufel ist ideal für den regelmäßigen Einsatz. Mit ihrem optimierten Kosten-Nutzen-Faktor ist sie die Wahl für Standardeinsätze im gewerblichen Bereich.

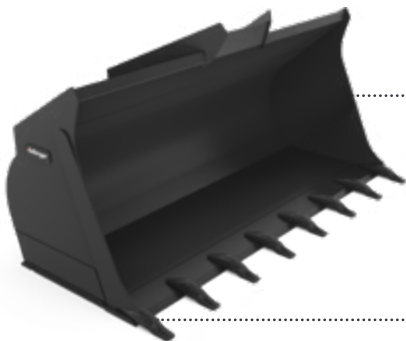
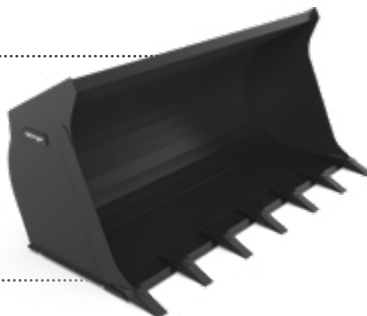

Premium Ladeschaufel (Seite 112)

Keine Kompromisse: ein idealer und langlebiger Allrounder, für verschiedenste Arbeiten. Ausgestattet mit zusätzlichem Verschleißschutz und gefertigt aus hochwertigen Materialien ist sie konzipiert für den Dauereinsatz.

Wir bieten für jeden Einsatz die richtige Ladeschaufel: Nicht nur für Spezialeinsätze haben wir ideal abgestimmte Ladeschaufeln, auch für den Standardeinsatz bieten wir unterschiedliche Produkte an, um unseren Kunden das für sie richtige Produkt zu bieten.

SCHAUFELN FÜR SPEZIALEINSÄTZE

Besondere Bedürfnisse erfordern besondere Ladeschaufeln: Dafür haben wir auf der einen Seite unsere Leichtgutschaufel, die dank maximalem Volumen besonders schnellen Umschlag ermöglicht, und auf der anderen Seite die Felsschaufel, die für härteste Einsätze konzipiert ist.



Leichtgutschaufel (Seite 116)

Optimiert zum Verladen von leichten Schüttgütern.

Felsschaufel (Seite 114)

Mit Verschleißschutz für den Einsatz in der Gewinnung.



Unsere erfahrene Konstruktionsabteilung konzipiert bei Bedarf in enger Abstimmung mit dem Kunden zusätzlich Spezialanfertigungen.

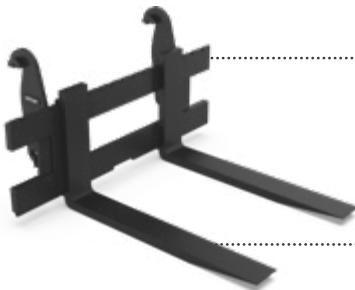

Palettengabel Radlader (Seite 118)

Verladen leicht gemacht mit der Palettengabel für Ihren Radlader.

NEU!



HOFSCHAUFEL

Anwendung

Die Hofschaufel ist für den Einsatz in der Landwirtschaft und in Bauhöfen konzipiert. Sie verbindet Rädlinger-Konstruktionserfahrung mit einem besonders attraktiven Preis. Die Hofschaufel eignet sich für den leichten Einsatz.

Typische Merkmale

Schaufelform konzipiert für eine schnelle und maximale Füllung

Verfügbar für Lader zwischen 3,5 und 7,2 Tonnen Einsatzgewicht - weitere Größen auf Anfrage

Ausgestattet mit drei Verschleißstreifen längs und einem Verschleißstreifen quer

Sonderausstattung

- » Unterschraubwendemesser
- » Esti E3 Schraubzähne
- » Lasthaken
- » Zahnschutz



Schnittbreite in mm	Inhalt ISO/L	Gewicht in kg
1400	610	238
1500	660	249
1600	710	253
1700	760	274
1800	810	285
1900	860	298
2000	910	309
2100	960	320
2200	1010	332
2300	1060	345

NEU!



BASIC LADESCHAUFEL

Anwendung

Die Basic Ladeschaufel ist ideal für den regelmäßigen Einsatz. Mit ihrem optimierten Kosten-Nutzen-Faktor ist sie die Wahl für Standardeinsätze im gewerblichen Bereich. Sie eignet sich zum Umschlag „mittlerer“ Schüttgüter (z. B. Schotter-, Erdreich-, Kies-, Splitt- oder Sandverladung). Weitere Anwendungsbereiche je nach Wahl der Ausstattung mit Abziehkante oder ansteigendem Boden an der Schaufelrückseite.

Typische Merkmale

Variante Abziehkante: Ladeplatz bleibt immer eben, da die Kante beim Rückwärtsfahren als Planiermesser eingesetzt werden kann

Schaufelform konzipiert für eine schnelle und maximale Füllung

Fertigung in allen Größen sowie für alle Trägergeräte und mit Direkt- oder Schnellwechsleranbau möglich

Ausgestattet mit vier Verschleißstreifen längs und einem Verschleißstreifen quer

Sonderausstattung

- » Unterschraubwendemesser
- » CAT-J-Zahnsystem



Schnittbreite in mm	Inhalt ISO/L	Gewicht in kg
Klasse IV (4,0 - 5,0 t)		
1800	850	300
1900	900	311
2000	950	323
2100	1000	334
2200	1050	346

Klasse V (5,0 - 7,0 t)		
1900	1000	381
2000	1060	394
2100	1120	408
2200	1180	421
2300	1240	435

Klasse VI (7,0 - 9,0 t)		
2200	1360	508
2300	1420	530
2400	1500	551
2500	1560	573

Klasse VII (9,0 - 11 t)		
2400	1720	745
2500	1800	767
2600	1880	789
2700	1960	811

Schnittbreite in mm	Inhalt ISO/L	Gewicht in kg
Klasse VIII (11 - 13 t)		
2500	2300	930
2600	2400	960
2700	2500	991
2800	2600	1021

Klasse IX (13 - 17 t)		
2700	2930	1243
2800	3040	1279
2900	3150	1315
2990	3260	1348

Klasse X (17 - 22 t)		
2800	3340	1514
2900	3470	1549
2990	3600	1580
3100	3730	1618
3200	3860	1653

Klasse XI (22 - 28 t)		
2990	4170	1959
3100	4320	2006
3200	4470	2050
3300	4620	2093
3400	4770	2136

NEU!



PREMIUM LADESCHAUFEL

Anwendung

Die Premium Ladeschaufel eignet sich zum Umschlag „mittlerer“ Schüttgüter (z. B. Schotter-, Erdreich-, Kies-, Splitt- oder Sandverladung). Weitere Anwendungsbereiche je nach Wahl der Ausstattung mit Abziehkante oder ansteigendem Boden an der Schaufelrückseite.

Typische Merkmale

Variante Abziehkante: Ladeplatz bleibt immer eben, da die Kante beim Rückwärtsfahren als Planiermesser eingesetzt werden kann

Schaufelform konzipiert für eine schnelle und maximale Füllung

Fertigung in allen Größen sowie für alle Trägergeräte und mit Direkt- oder Schnellwechleranbau möglich

Ausgestattet mit sechs Verschleißstreifen längs und einem Verschleißstreifen quer sowie Seitenschutz

Abweisblech im Bereich Hubgerüst

Sonderausstattung

- » Schaufelkörper komplett in HB400
- » Zahnschutz
- » CWP-Zahnsystem
- » CAT-J-Zahnsystem
- » Unterschraubwendemesser

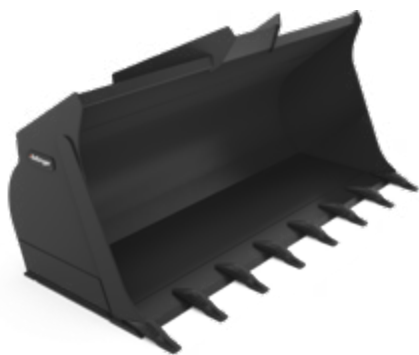

ZUM PRODUKTVIDEO



Schnittbreite in mm	Inhalt ISO/L	Gewicht in kg
Klasse IV (4,0 - 5,0 t)		
1800	850	314
1900	900	325
2000	950	337
2100	1000	349
2200	1050	360

Klasse V (5,0 - 7,0 t)		
1900	1000	404
2000	1060	416
2100	1120	428
2200	1180	440
2300	1240	454

Klasse VI (7,0 - 9,0 t)		
2200	1360	512
2300	1420	534
2400	1500	556
2500	1560	580

Klasse VII (9,0 - 11 t)		
2400	1720	760
2500	1800	792
2600	1880	824
2700	1960	856

Klasse VIII (11 - 13 t)		
2500	2300	928
2600	2400	966
2700	2500	1002
2800	2600	1040

Klasse IX (13 - 17 t)		
2700	2930	1246
2800	3040	1292
2900	3150	1338
2990	3260	1380

Klasse X (17 - 22 t)		
2800	3340	1564
2900	3470	1618
2990	3600	1670
3100	3730	1732
3200	3860	1788

Klasse XI (22 - 28 t)		
2990	4170	2038
3100	4320	2110
3200	4470	2182
3300	4620	2248
3400	4770	2320



FELSSCHAUFEL

Anwendung

Die Felsschaufel löst mit ihrer äußerst robusten Bauweise auch schwierige Einsätze mit besonders starkem Verschleißverhalten wie sie u. a. in der Gewinnungsindustrie beim Umschlag oder der Verladung von Steinbruch- und Felsmaterialien anfallen.

Typische Merkmale

Außergewöhnlich stark dimensionierter Kasten

Schaufel mit Trapezmesser

Alle Schnittbreiten sind mit 8 Zähnen ausgestattet

Überlaufgitter mit Rohren oder Schlitzten

Serienmäßig mit CWP-Zahnsystem

Sonderausstattung

- » Schaufelkörper komplett in HB400
- » Seitliche Steinabweiser
- » Schutzsegmente
- » Anschraubsegmente



Klasse in t	Schnittbreite in mm	Inhalt ISO/L	Gewicht in kg
VIII [11,0 - 13,0]	ca. 2800	2300	1685 - 1860
IX [13,0 - 17,0]	ca. 3000	3000	2110 - 2350
X [17,0 - 22,0]	ca. 3200	3800	3000 - 3340
XI [22,0 - 28,0]	ca. 3600	4600	3590 - 3940
XII [28,0 - 45,0]	ca. 3800	6300	5300 - 5920



LEICHTGUTSCHAUFEL

Anwendung

Diese Schaufel eignet sich hervorragend für den Umschlag von leichtem Schüttgut. Einsatzgebiete: Futtermittelindustrie, Kompostieranlagen, Kohlerückverladung, Sägewerke und Schneetransport. Weitere Anwendungsbereiche je nach Wahl der Ausstattung mit Abziehkante oder ansteigendem Boden an der Schaufelrückseite.

Typische Merkmale

Größtmögliches Schaufelvolumen durch Konzeption für leichte Schüttgüter

Variante Abziehkante: Ladeplatz bleibt immer eben, da die Kante beim Rückwärtsfahren als Planiermesser eingesetzt werden kann

Schaufelform konzipiert für eine schnelle und maximale Füllung

Fertigung in allen Größen sowie für alle Trägergeräte und mit Direkt- oder Schnellwechleranbau möglich

Ausgestattet mit vier Verschleißstreifen längs und einem Verschleißstreifen quer

Sonderausstattung

- » Abweisblech im Bereich Hubgerüst
- » Schaufelkörper komplett in HB400
- » Unterschraubwendemesser in HB500
- » Lasthaken
- » Seitenschutz
- » CWP-Zahnsystem



Klasse in t	Schnittbreite in mm	Inhalt ISO/L	Gewicht in kg
IV (4,0 - 5,0)	2100	1080	490
V (5,0 - 7,0)	2200	1440	620
VI (7,0 - 9,0)	2400	2000	800
VII (9,0 - 11)	2600	2400	960
VIII (11 - 13)	2800	3000	1335
IX (13 - 17)	3000	4000	1975
X (17 - 22)	3200	4900	2270
XI (22 - 28)	3600	5760	3065
XII (28 - 45)	3800	10000	5210



PALETTENGABEL RADLADER

Anwendung

Die Palettengabel dient zum Heben und Transportieren von unterfahrbaren Paletten und Gütern aller Art (Palettengabel bis 16000 kg). Sie ist sowohl in einer Variante für Bagger als auch für Radlader erhältlich.

Typische Merkmale

Gabelzinken einzeln verstellbar

Zinkensicherungsverschluss

Fertigung mit Direkt- oder Schnellwechsleranbau

Für alle gängigen Paletten durch verstellbare Gabelzinken

Sonderausstattung

» Sonderausführungen lieferbar



FEM-Klasse	Ausführung	Tragkraft pro Zinkenpaar in kg	Gabelträger Breite in mm	Abmessungen Zinken in mm
Klasse I, II (bis 3,5 t)				
II	normal	2500	1400	120 × 40 × 1200
III	schwer	4000	1500	125 × 45 × 1200
Klasse III, IV, V (bis 7,0 t)				
III	normal	4000	1500	125 × 45 × 1200
III	schwer	5000	1500	150 × 50 × 1200
Klasse VI, VII (bis 11 t)				
III	normal	5000	1500	150 × 50 × 1200
IV	schwer	7000	1750	150 × 60 × 1200
IV	schwer	10000	1750	200 × 70 × 1500
Klasse VIII, IX (bis 17 t)				
IV	normal	7000	1750	150 × 60 × 1200
IV	normal	10000	1750	200 × 70 × 1500
V	schwer	10000	1750	200 × 80 × 1500
Klasse X (bis 22 t)				
V	normal	10000	1750	200 × 80 × 1500
auf Anfrage	schwer	16000		

SONDER-ANBAUGERÄTE

Viele Arbeitsprozesse lassen sich durch individuelle Konstruktionen und eine gute Idee effizienter gestalten. Der Rädlinger Maschinen- und Stahlbau verfügt mit seiner erfahrenen Konstruktionsabteilung über das planerische Know-How um spezialisierte Sonderanbaugeräte zu entwickeln.

Die Abteilung Stahlbau lässt dann in ihrem großzügig ausgestatteten Maschinenpark auch die größten und komplexesten Pläne Wirklichkeit werden.



Beispiele für bereits gefertigte Sonderanbaugeräte:

- » Kugelzange
- » Hochlöffel
- » Schleppschaukel





SONDERBAUTEILE FÜR BAUMASCHINEN

Sie benötigen Sonderlösungen direkt für Ihre Baumaschine?
Unsere Stahlbauexperten können auch außergewöhnliche Anforderungen bedienen.

Beispiele für Sonderbauteile:

- » Baggerstielumbau
- » Baggerstielverlängerung
- » Planierschild
- » Bordwanderhöhung





STAHLBAU

Im Bereich Stahlbau bieten wir maßgeschneiderte Lösungen nach Kundenwunsch für Stahlkonstruktionen aller Art an.

Egal ob Sie kleine oder große Stahlbauprojekte umsetzen wollen: Wir sind der ideale Ansprechpartner. Auch an außergewöhnliche und schwierige Projekte trauen wir uns heran! Mit unserem erfahrenen Team und einem modernen Maschinenpark stellen wir eine schnelle und flexible Auftragsabwicklung bei gleichzeitig ausgezeichneter Qualität sicher.

Unser Stahlbau bietet:

- » Projektierung und Planung
- » Entwicklung
- » Konstruktion
- » Fertigung
- » Auslieferung
- » Montage



LOHNFERTIGUNG

Nutzen Sie unsere Fertigungsfähigkeiten und Kapazitäten für Ihren Erfolg!

Die Rädlinger Maschinen- und Stahlbau GmbH ist nicht nur einer der größten Baumaschinenhersteller im deutschsprachigen Raum und Experte für Stahlhoch- und Brückenbau. Wir bieten unsere Fertigungskapazitäten auch als Lohnfertiger für Ihre Projekte an.

So profitieren auch Sie von unserem modernen Maschinenpark und der jahrzehntelangen Erfahrung unserer Mitarbeiter in der Metallbearbeitung.

Unsere Fertigungsmöglichkeiten:

- » Drehen
- » Fräsen
- » Bohren
- » Sägen, Schneiden und Entgraten
- » Rundbiegen und Abkanten
- » Ultratiefkühlen
- » Kopfbolzenschweißen
- » Schweißen



AFTER SALES

VERSCHLEISS- UND ERSATZTEILE

Ausfallzeiten halten den Projektfortschritt auf und kosten Geld. Um Kunden und die eigene Fertigung schnell mit entsprechenden Komponenten für Reparaturen und Regenerationen versorgen zu können, verfügt Rädlinger über ein großes Verschleiß- und Ersatzteillager.

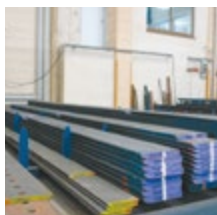

Wir haben diverse Ersatz- und Verschleißteile vorrätig:

- » Messerstähle
- » Wendemesser
- » Profilmesser
- » Verschleißpanzerungen
- » Verschleißstreifen
- » Zahnsysteme z. B.: Zahnkits, Ersatzzähne, Zahnhalter
- » Lasthaken
- » Bolzen und Buchsen
- » Hydraulikzylinder
- » Bolzen und Sicherungen
- » Ventile
- » Drehmotoren
- » Dichtungen





AFTER SALES

SERVICE/GEWÄHRLEISTUNG

Dank qualifizierter Mitarbeiter, hochwertiger Materialien und einer prozessorientierten Qualitätssicherung können wir unseren Kunden Produkte von überzeugender Qualität garantieren.

Für den Gewährleistungsfall steht Ihnen unsere Serviceabteilung gerne zur Verfügung.



Im Rahmen des Service schätzen unsere Kunden unkomplizierte und schnelle Unterstützung:

- » Begutachtung vor Ort nach Absprache
- » Reparatur mit Originalersatzteilen
- » Hydraulische Messungen inkl. Protokollierung (Druck und Volumenströme)
- » Begutachtung, Beratung und Unterstützung bei Sonderlösungen
- » Firmeneigene Serviceflotte
- » Deutschlandweit flächendeckendes Servicenetz



AFTER SALES

REGENERATION UND AUFBEREITUNG

Lange und intensive Arbeitseinsätze hinterlassen Spuren an Löffeln und Schaufeln. Eine fachgerechte und rechtzeitige Instandsetzung ist deshalb sowohl für einen langen Einsatz der Baumaschinenausrüstung als auch für eine optimale Maschinenleistung und einen wirtschaftlichen Kraftstoffverbrauch notwendig.

Hochwertig & Schnell

Der Rädlinger Maschinenbau verfügt über einen großen Bestand diverser Verschleiß- und Ersatzteile aus hochwertigsten Materialien namhafter Hersteller, die für die Regeneration verwendet werden. Zusammen mit dem modernen Maschinenpark können so Reparaturen oder Umbauten ohne längere Wartezeiten durchgeführt werden. Darüber hinaus stellt Rädlinger seinen Kunden Messer, Löffelböden und diverse Blechteile zur Eigenregeneration zur Verfügung.

Individuell & Erprobt

Für eine optimale Regeneration der Anbaugeräte werden Details zum Einsatzgebiet des Geräts und die technischen Möglichkeiten für Verbesserungen entsprechend mit den Kunden abgestimmt. Eine Option sind verschiedene Schutzpanzerungssysteme, die am kompletten Anbaugerät angebracht werden und alle Bereiche, die dem Verschleiß unterliegen, effektiv schützen. Diese haben sich im Einsatz bestens bewährt und werden seit Jahren weiterentwickelt.



Wir setzen für Sie abgenutzte und beschädigte Anbaugeräte aller Art fachgerecht in Stand, wie z.B.:

- » Tief- und Hochlöffel
- » Grabenräumlöffel
- » Ladeschaufeln
- » Stiele und Ausleger
- » Drehmotoren
- » Schnellwechsler



Unsere Vertriebsmitarbeiter stimmen sich nach einer detaillierten Schadensanalyse mit Ihnen über die technischen Möglichkeiten ab und beraten Sie kompetent und inklusive Kostenvoranschlag zu einer optimalen und schnellen Reparatur.



VERSCHLEISSTEILE VON COMBI WEAR PARTS

Starke Partner: Rädlinger Maschinen- und Stahlbau GmbH ist exklusiver Vertriebspartner von Combi Wear Parts AB. Der schwedische Hersteller für extrem widerstandsfähige Verschleißteile liefert genau die Zähne und Panzerungen, mit denen unsere Produkte für die härtesten Einsätze gerüstet sind – hergestellt aus hochfestem Stahl.

Auf Lager haben wir nicht nur die Kits für die Grundausstattung, sondern auch einzelne Ersatzteile.

C-REX VON COMBI WEAR PARTS

Verlässliche, funktionale und nachhaltige Zähne für Ihre Löffel und Schaufeln

Für eine längere Lebensdauer wurde der Zahn verlängert und der Anteil seines Verschleißmaterials maximiert. Auch die Adapter wurden verstärkt, um die Betriebskosten für den Betreiber deutlich zu reduzieren.

C-REX verfügt über eine einzigartige mechanische Sicherung, die Montage und Demontage der Zähne deutlich erleichtert. Die Sicherung ist ein hammerloses System. Sie besteht nur aus einem einzigen Sicherungsbolzen, der während der gesamten Lebensdauer des Systems wiederverwendet werden kann.

Alle Zähne sind mit einem integrierten Verschlussring ausgestattet, was eine verlässliche Funktionalität sicherstellt. Mit einem Spezialwerkzeug ist es problemlos möglich, den Zahn zu sichern und zu entsichern. Dazu muss nur der Verschlussring um eine Vierteldrehung gedreht werden.

Präzise und Formschlüssig
Höhere Lebensdauer: Es sind mehr Zähne pro Adapter möglich, so sinken Instandhaltungskosten.

Selbstschärfend mit viel Verschleißmaterial
Garantiert gutes Eindringen, was die Spritkosten und die Belastung für die Maschine senkt.

Schwedischer Stahl
Ein Qualitätsmerkmal, das eine verantwortungsbewusste Lösung mit minimalen Auswirkungen auf die Umwelt bietet.

Wiederverwendbarer und starker Sicherungsbolzen
Reduziert die Kosten für Verschlussmechanismen

Mechanische Sicherung
Benutzerfreundlicher, sicherer und schneller Austausch von Zähnen

Starker und verlässlicher Adapter
Verlängert die Nutzungsdauer, was die Instandhaltungskosten senkt.

Integrierter Verschlussring
Benutzerfreundliche, starke und verlässliche Sicherung

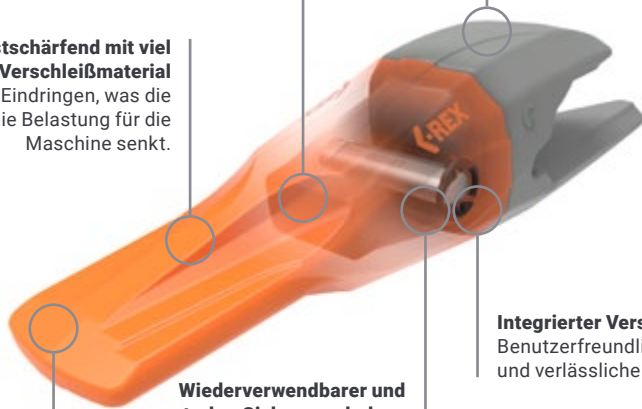

rädlinger



RÄDLINGER IM COREUM

Im Coreum in Stockstadt bei Frankfurt ist Rädlinger 365 Tage im Jahr erlebbar. Unsere Produkte können dort in verschiedenen, realitätsnahen Demobaustellen getestet werden - mit fachkundiger Beratung durch unser Vertriebsteam.



COREUM365.DE

rädlinger live
erleben und testen.

365



rädlinger

RÄDLINGER
MASCHINEN- UND STAHLBAU GMBH
Kammerdorfer Straße 16 | 93413 Cham
Tel.: +49 9971 8088-0
Fax.: +49 9971 8088-9999

info@raedlinger.de
www.raedlinger.de

Geschäftsführer:
Werner Rädlinger

rädlinger
WERNER RÄDLINGER GRUPPE

Stand: 04/2024
Technische Anpassungen zur Produktverbesserung behalten wir uns vor.
Alle Maß- und Gewichtsangaben sind Circa-Angaben und werden nicht zugesichert.